

Aktek

EUROPE SRL

Compania AKTEK o organizație multinațională care prestează servicii în domeniul construcțiilor, chimiei construcțiilor, mașinilor electrice și pe benzină, feronerie din 1989 până în prezent.

Compania Aktek, a cărei centru este Istanbul-Turcia și care a fost construită în întregime din capital turcesc, oferă servicii cu dealeri și distribuitori cu un personal de peste 300 de oameni care operează pe 4 continente, în peste 30 de țări.

Scopul nostru final este de a oferi produse noi care să îndeplinească standardele de înaltă calitate de pe piață, într-o formă care să fie în concordanță cu poziția de lider în sector și de a crește prin adăugarea de noi țări pe piață și oferirea de mai multe locuri de muncă.



www.aktekltd.eu

IMAGINE DE ANSAMBLU

Akfix®



Pagină **03-45**

Umpluturi, lipici,
izolate

RQDEX®



Pagină **46-84**

DISCURI DE ȘLEFIRE
ȘI TĂIERE

RQDEX®



Pagină **85-128**

UNELE DE MÂNĂ ȘI
ECHIPAMENTE

ORIENT



Pagină **129-137**

UNELE DE MÂNĂ ȘI
ECHIPAMENTE

Bondit



Pagină **138-155**

BENZI ADEZIVE

herly



Pagină **156-157**

PRODUSE DE
GRADINA SI UDAT



IZOLAȚII CU SPUMĂ POLIURETANICĂ



Akfix®



805P SPUMĂ PU MULTI-FUNCȚIONALĂ

Spumă PU profesională monocomponentă care produce un volum mult mai mare de spumă. A se utiliza cu aplicator special de tip pistol. Spumă PU monocomponentă de utilizat cu aplicator tip pistol; randament ridicat, ușor de aplicat. Reutilizabil. Nu conține gaze generatoare de aerosoli care dăunează în vreun fel stratului de ozon.

Aderență excelentă
& Capacitate de
umplere

Expansiune scăzută,
Tip profesional

Rezistent la mucegai,
Impermeabil



CARACTERISTICI

Excelentă aderență și capacitate de umplere. Excelente proprietăți de izolație termică și fonică. Consum economic datorită preciziei aplicării. Randament ridicat de până la 45 de litri, în funcție de temperatură și umiditate. Conform clasei de incendiu B3 (DIN 4102-1). Rezistent la mucegai, la apă. Se poate aplica strat de vopsea.

DOMENII DE APLICARE

Fixarea și izolarea cadrelor de uși și ferestre. Umplerea și etanșarea golurilor, rosturilor și crăpăturilor. Umplerea găurilor din pereți. Izolarea prizelor electrice și a conductelor de apă.

Cod	Cod stoc	Volum	
805	FA011	750 ml / 850 gr	12
805	FA012	500 ml / 570 gr	12
805	FA013	300 ml / 350 gr	12



805P SPUMĂ PU MULTI-FUNCȚIONALĂ

Spumă PU profesională monocomponentă care produce un volum mult mai mare de spumă. A se utiliza cu aplicator special de tip pistol. Spumă PU monocomponentă de utilizat cu aplicator tip pistol; randament ridicat, ușor de aplicat. Reutilizabil. Nu conține gaze generatoare de aerosoli care dăunează în vreun fel stratului de ozon.

Aderență excelentă
& Capacitate de
umplere

Expansiune scăzută,
Tip profesional

Rezistent la mucegai,
Impermeabil



CARACTERISTICI

Excelentă aderență și capacitate de umplere. Excelente proprietăți de izolație termică și fonică. Consum economic datorită preciziei aplicării. Randament ridicat de până la 45 de litri, în funcție de temperatură și umiditate. Conform clasei de incendiu B3 (DIN 4102-1). Rezistent la mucegai, la apă. Se poate aplica strat de vopsea.

DOMENII DE APLICARE

Fixarea și izolarea cadrelor de uși și ferestre. Umplerea și etanșarea golurilor, rosturilor și crăpăturilor. Umplerea găurilor din pereți. Izolarea prizelor electrice și a conductelor de apă.

Cod	Cod stoc	Volum	
805P	FA001	750 ml / 850 gr	12



**940****SPUMĂ PU REUTILIZABILĂ –
APLICĂTOR PREVĂZUT CU SUPAPĂ DE SIGU-
RANȚĂ**

Spumă PU care al cărei recipient nu se blochează niciodată datorită supapei sale mecanice.

Reutilizabil

Supapa nu este
niciodată
Blocat

Rezistent la mucegai,
Impermeabil &
Peste vopsibil

**CARACTERISTICI**

Poate fi reutilizat în repetate rânduri, nu trebuie utilizat tot odată. Chiar dacă recipientul este depozitat în poziție orizontală sau chiar verticală, supapa nu va fi blocată niciodată. Puteți exercita un control al debitului de spumă de o mai mare acuratețe, datorită adaptorului special prevăzut cu supapa de dozare. Dă mare randament pe orizontală datorita design-ului special al tubului. Rezistent la mucegai, rezistent la apă. Nu se va scurge în timpul aplicării. Nu conține gaze generatoare de aerosoli care dăunează în vreun fel stratului de ozon.

DOMENII DE APLICARE

Fixarea și izolarea cadrelor de uși și ferestre. Umplerea și etanșarea golurilor, rosturilor și crăpăturilor. Umplerea găurilor din pereți. Izolarea prizelor electrice și a conductelor de apă.

Cod	Cod stoc	Volum	
940	FA010	750 ml / 850 gr	12

**806****SPUMĂ PU CU COEFICIENT REDUS DE
EXPANDARE PENTRU UȘI ȘI FERESTRE**

Spumă PU monocomponentă cu aerosoli, cu întărire la umiditate, auto-expandabilă. A se utiliza cu aplicator special de tip pistol – special conceput pentru dozare precisă, mulțumită aplicatorului de tip pai inclus în fiecare recipient. Cu toate că este concepută pentru a fi utilizată cu aplicator de tip pai, are același efect ca cea pentru aplicator de tip pistol (dilatare minimă). Nu conține gaze generatoare de aerosoli care dăunează în vreun fel stratului de ozon.

Ca o spumă de paie

Expansiune scăzută

Rezistent la mucegai,
Water-Proof & Over
Vopsibil

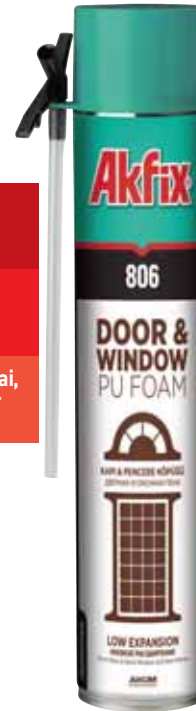
**CARACTERISTICI**

Excelentă aderență și capacitate de umplere. Excelente proprietăți de izolație termică și fonică. Adezivitate și stabilitate mare. Ușor de montat. Aderență excelentă la majoritatea materialelor de construcții, cu excepția unor anumite suprafețe cum ar fi polietilenă, teflon, silicon și suprafețe contaminate cu uleiuri și unsoare, agenți de demulare și alte materiale similare. Rezistent la mucegai, rezistent la apă, se poate vopsi. Spuma capătă un aspect rigid la întărire și poate fi tăiată, modelată și șlefuită.

DOMENII DE APLICARE

Fixarea și izolarea cadrelor de uși și ferestre. Umplerea și etanșarea golurilor, rosturilor și crăpăturilor. Umplere găurilor din pereți. Izolarea prizelor electrice și a conductelor de apă.

Cod	Cod stoc	Volum	
806	FA021	750 ml / 850 gr	12





MAXIMUM SPUMĂ POLIURETANICĂ 65L

Spumă poliuretanică cu aerosoli, cu expansiune redusă; formulă cu randament maxim special concepută pentru fixarea ușilor și a ferestrelor. Produce spumă cu minim 100% mai mult decât celelalte tipuri de spumă PU pentru aplicator de tip pai, se întărește mai repede; formează bucați spongioase care sunt ușor de tăiat.

Randament maxim

Expansiune scăzută

Aderență îmbunătățită
și Stabilitate



CARACTERISTICI

Randament maxim: dă un randament cu 100% mai mare decât celelalte tipuri de spumă PU standard pentru aplicator de tip pai. Dilatare minimă: Previne deteriorarea prin îndoire și deplasare a cadrelor pentru uși și ferestre. Grație produsului nostru, nu veți mai irosi spumă. Întărire rapidă. Adezivitate și stabilitate mare: asigură cele mai bune rezultate pe suprafețe verticale. Utilizabil în toate cele 4 anotimpuri: Formula specială permite aplicarea la temperaturi scăzute (-2 °C). Structura din spumă de poliuretan cu celule închise: foarte eficientă izolație termică și fonică. Nu conține gaze generatoare de aerosoli care dăunează în vreun fel stratului de ozon.

DOMENII DE APLICARE

Fixarea și etansarea cadrelor de uși și ferestre. Aplicații de sigilare în acele cazuri în care este necesară o dilatare redusă a materialului aplicat. Umplerea crăpăturilor și fisurilor mici.

Cod	Cod stoc	Volum	
MAXIMUM	FA002	850 ml / 1000 gr	12



850 SPUMĂ PU MEGA PENTRU APLICATOR TIP PISTOL 65L

Spumă PU profesională monocomponentă care produce un volum mult mai mare de spumă. A se utiliza cu aplicator special de tip pistol.

Randament ridicat
până la 70 de litri

Aderență excelentă

Rezistent la mucegai,
Water-Proof & Over
Vopsibil



CARACTERISTICI

Randament ridicat de până la 65 de litri, în funcție de condițiile umiditate și temperatură. Aderență excelentă la majoritatea materialelor de construcții. Consum economic datorită preciziei aplicării. Antifungic, rezistent la apă. Se poate vopsi. Nu conține decât gaze generatoare de aerosoli care nu dăunează în niciun fel stratului de ozon.

DOMENII DE APLICARE

Fixarea și izolarea cadrelor de uși și ferestre. Umplerea și etansarea golurilor, rosturilor și fisurilor. Umplerea găurilor din pereți. Izolarea prizelor electrice și a conductelor transportatoare de apă.

Cod	Cod stoc	Volum	
850	FA007	850 ml / 1000 gr	12



**960****ADEZIV PU PENTRU APLICATOR TIP PAI**

Adeziv monocomponent pe bază de spumă PU, ușor de utilizat, cu întărire rapidă la umiditate (spray aerosol). Oferă aderență puternică și rapidă, potrivită pentru diferite materiale de construcții; se recomandă în special în instalarea sistemelor de izolație termică.

Aderență puternică

Mai economic

Randament pana la 9m2

**CARACTERISTICI**

Ideal pentru lipirea panourilor termoizolante din polistiren (XPS și EPS), oferind un grad ridicat de aderență. Se întărește în două ore dacă se fixează cu cleme. Mai economic. Gata de întrebuințare sub formă de spray aerosol. Fiecare flacon de spray va fi de ajuns pentru lipirea unor suprafețe de până la 9 m2 de panouri termoizolante. Dilatare minimă în timp ce se întărește. După fixare, nu vor mai exista fluctuații de dilatare sau contracție. Un material mai ușor în comparație cu tencuiala termoizolantă. Nu va spori apreciabil greutatea elementelor structurale ale clădirii pentru care se folosește adezivul, în funcție de umiditate și temperatură. Reacția la foc: clasa E (conform EN 13501-1, echivalent clasei B2, DIN 4102). Poate suporta temperaturi joase la utilizare – inclusiv 0°. Nu conține gaze generatoare de aerosoli care dăunează stratului de ozon.

DOMENII DE APLICARE

Ideal pentru montarea panourilor termoizolante și umplerea oricăror găuri și crăpături întâmpinate în timpul aplicării adezivului. De asemenea, este recomandat pentru acele materiale de construcții din lemn concepute pentru a fi lipite de suprafețe din beton, metal etc. Ideal pentru acele aplicații în care dilatarea termică trebuie să fie minimă. Pentru montări și izolații ale cadrelor de ferestre și uși.

Cod	Cod stoc	Volum	
960	FA019	750 ml / 850 gr	12

**960P****ADEZIV PU PENTRU APLICATOR TIP PISTOL**

Adeziv monocomponent pe bază de spumă PU, ușor de utilizat, cu întărire rapidă la umiditate (spray aerosol). Oferă aderență puternică și rapidă, potrivită pentru diferite materiale de construcții; se recomandă în special în instalarea sistemelor de izolație termică.

Aderență puternică

Mai economic

Randament pana la 14m2

**CARACTERISTICI**

Ideal pentru lipirea panourilor termoizolante din polistiren (XPS și EPS), oferind un grad ridicat de aderență. Se întărește în două ore dacă se fixează cu cleme. Mai economic. Gata de întrebuințare sub formă de spray aerosol. Fiecare flacon de spray va fi de ajuns pentru lipirea unor suprafețe de până la 14 m2 de panouri termoizolante. Dilatare minimă în timp ce se întărește. După fixare, nu vor mai exista fluctuații de dilatare sau contracție. Un material mai ușor în comparație cu tencuiala termoizolantă. Nu va spori apreciabil greutatea elementelor structurale ale clădirii pentru care se folosește adezivul, în funcție de umiditate și temperatură. Reacția la foc: clasa E (conform EN 13501-1, echivalent clasei B2, DIN 4102). Poate suporta temperaturi joase la utilizare – inclusiv 0°. Nu conține gaze generatoare de aerosoli care dăunează stratului de ozon.

DOMENII DE APLICARE

Ideal pentru montarea panourilor termoizolante și umplerea oricăror găuri și crăpături întâmpinate în timpul aplicării adezivului. De asemenea, este recomandat pentru acele materiale de construcții din lemn concepute pentru a fi lipite de suprafețe din beton, metal etc. Ideal pentru acele aplicații în care dilatarea termică trebuie să fie minimă. Pentru montări și izolații ale cadrelor de ferestre și uși.

Cod	Cod stoc	Volum	
960P	FA009	750 ml / 850 gr	12





820

SPUMĂ PU (CLASA DE INFLAMABILITATE B1) PENTRU APLICATOR TIP PAI

Spumă monocomponentă, cu întărire la umiditate, auto-expandabilă. Spumă poliuretanică gata de întrebuintare, conținând gaze generatoare de aerosoli care nu dăunează în niciun fel stratului de ozon. Poate rezista unui incendiu de până la 235 de minute în anumite configurații. Spumă PU de înaltă calitate recomandată în acele operațiuni de etanșare în care rezistența la foc este impusă prin lege.

Ignifug
Până la 217 min

Sigiliu eficient
Împotriva Fumului și
Gaz

Aderență excelentă
& Capacitate de
umplere



820P

SPUMĂ PU GREU INFLAMABILĂ (CLASA DE INFLAMABILITATE B1) PENTRU APLICATOR TIP PISTOL

Spumă monocomponentă, cu întărire la umiditate, auto-expandabilă. Spumă poliuretanică gata de întrebuintare, conținând gaze generatoare de aerosoli care nu dăunează în niciun fel stratului de ozon. Poate rezista unui incendiu de până la 235 de minute în anumite configurații. Spumă PU de înaltă calitate recomandată în acele operațiuni de etanșare în care rezistența la foc este impusă prin lege.

Ignifug
Până la 217 min

Sigiliu eficient
Împotriva Fumului și
Gaz

Aderență excelentă
& Capacitate de
umplere



CARACTERISTICI

În conformitate cu EN 1366-4: agent ignifug; rezistență în caz de incendiu de până la 235 de minute. Etanșare eficientă împotriva fumului și noxelor. Nu conține compuși CFC și H-CFC. Aderență, stabilitate, capacitate de umplere și de montare excelente. Randament ridicat de până la 45 de litri, în funcție de condițiile de temperatură și umiditate. Excelenta aderență la diverse substraturi - precum: teflon, polietilenă (PE) și polipropilenă (PP). Capacitate mare de umplere. Excelente proprietăți de izolație termică și fonică. După întărire, poate fi vopsit ori tăiat. Nu va manifesta contractare. Rezistență la umezeală și formarea de mucegai. Reacția la foc: clasa B1 (DIN 4102).

DOMENII DE APLICARE

Toate aplicațiile în care sunt dezirabile proprietăți ignifuge, cum ar fi: instalarea de cadre pentru uși și ferestre. Umplerea și etanșarea crăpăturilor, rosturilor și găurilor (inclusiv în pereți). Izolare termică pentru acoperiș. Etanșarea găurilor pentru cabluri și țevi. Izolare fonică și etanșare pereți despărțitori. Lipirea materialelor izolante. Orice fel de operațiuni de lipire și fixare.

Cod	Cod stoc	Volum	
820	FA015	750 ml / 850 gr	12

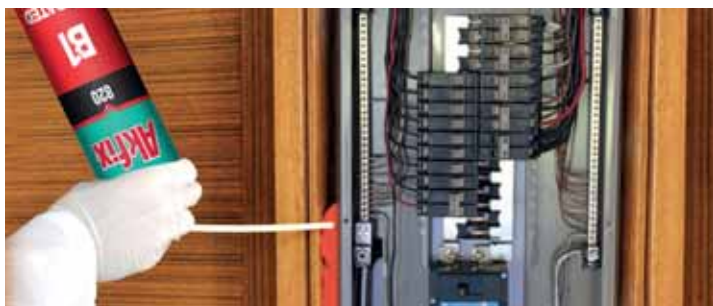

CARACTERISTICI

În conformitate cu EN 1366-4: agent ignifug; rezistență în caz de incendiu de până la 235 de minute. Etanșare eficientă împotriva fumului și noxelor. Nu conține compuși CFC și H-CFC. Aderență, stabilitate, capacitate de umplere și de montare excelente. Randament ridicat de până la 55 de litri, în funcție de temperatură și umiditate. Excelenta aderență la diverse substraturi - cu excepția unora precum: teflon, polietilenă (PE) și polipropilenă (PP). Capacitate mare de umplere. Excelente proprietăți de izolație termică și fonică. După întărire, poate fi vopsit ori tăiat. Nu va manifesta contractare. Rezistență la umezeală și formarea de mucegai. Reacția la foc: clasa B1 (DIN 4102).

DOMENII DE APLICARE

Toate aplicațiile în care sunt dezirabile proprietăți ignifuge, cum ar fi: instalarea de cadre pentru uși și ferestre. Umplerea și etanșarea crăpăturilor, rosturilor și găurilor (inclusiv în pereți). Izolare termică pentru acoperiș. Etanșarea găurilor pentru cabluri și țevi. Izolare fonică și etanșare pereți despărțitori. Lipirea materialelor izolante. Orice fel de operațiuni de lipire și fixare.

Cod	Cod stoc	Volum	
820P	FA025	750 ml / 850 gr	12





840

SPUMĂ PU (CLASA DE INFLAMABILITATE B2) PENTRU APLICATOR TIP PAI

Spumă poliuretanică aerosol auto-extingibilă pentru umplerea, etanșarea și îmbinarea crăpăturilor și a găurilor. Spumă special concepută pentru aplicare ușoară folosind aplicatorul de tip pai inclus în fiecare kit, precum și pentru cel de tip pistol.

Evaluat B2 Conform
Conform DIN 4102

Aderența excelentă
la MostBuilding
Materiale

Umplutura foarte
bună Capacitate



Fire Class



840P

SPUMĂ PU GREU INFLAMABILĂ (CLASA DE INFLAMABILITATE B2) PENTRU APLICATOR TIP PISTOL

Spumă poliuretanică aerosol auto-extingibilă pentru umplerea, etanșarea și îmbinarea crăpăturilor și a găurilor. Spumă special concepută pentru aplicare ușoară folosind aplicatorul de tip pai inclus în fiecare kit, precum și pentru cel de tip pistol.

Evaluat B2 Conform
Conform DIN 4102

Aderența excelentă
la MostBuilding
Materiale

Umplutura foarte
bună Capacitate



Fire Class



CARACTERISTICI

Comportare la incendiu: clasa B2 (DIN 4102). Aderență excelentă la majoritatea materialelor de construcții. Nu conține decât gaze generatoare de aerosoli care nu dăunează în niciun fel stratului de ozon. Poate fi vopsit ori tăiat după întărire.

DOMENII DE APLICARE

Fixarea și instalarea de cadre pentru uși și ferestre. Umplerea și etanșarea crăpăturilor, rosturilor și găurilor (inclusiv în pereți). Ideală pentru izolarea prizelor electrice și a conductelor pentru instalații hidro-sanitare.

Cod	Cod stoc	Volum	
840	FA008	750 ml / 850 gr	12



CARACTERISTICI

Comportare la incendiu: clasa B2 (DIN 4102). Aderență excelentă la majoritatea materialelor de construcții. Nu conține decât gaze generatoare de aerosoli care nu dăunează în niciun fel stratului de ozon. Poate fi vopsit ori tăiat după întărire.

DOMENII DE APLICARE

Fixarea și instalarea de cadre pentru uși și ferestre. Umplerea și etanșarea crăpăturilor, rosturilor și găurilor (inclusiv în pereți). Ideală pentru izolarea prizelor electrice și a conductelor pentru instalații hidro-sanitare.

Cod	Cod stoc	Volum	
840P	FA018	750 ml / 850 gr	12





872

SPUMĂ PU MEGA PENTRU APLICATOR TIP PISTOL 70L

Spumă PU profesională monocomponentă care produce un volum mult mai mare de spumă. A se utiliza cu aplicator special de tip pistol.

Randament ridicat
până la 70 de litri

Aderența excelentă

Rezistent la mucegai,
Water-Proof & Over
Vopsibil



CARACTERISTICI

Randament ridicat de până la 70 de litri, în funcție de condițiile umiditate și temperatură. Aderență excelentă la majoritatea materialelor de construcții. Consum economic datorită preciziei aplicării. Antifungic, rezistent la apa. Se poate vopsi. Nu conține decât gaze generatoare de aerosoli care nu dăunează în niciun fel stratului de ozon.

DOMENII DE APLICARE

Fixarea și izolarea cadrelor de uși și ferestre. Umplerea și etanșarea golurilor, rosturilor și fisurilor. Umplerea găurilor din pereți. Izolarea prizelor electrice și a conductelor transportatoare de apă.

Cod	Cod stoc	Volum	
872	FA070	850 ml / 1020 gr	12



3XL

SPUMĂ CU COEFICIENT RIDICAT DE EXPANDARE PENTRU APLICATOR TIP PISTOL

Spumă PU profesională monocomponentă care produce un volum mult mai mare de spumă. A se utiliza cu aplicator special de tip pistol.

65LT

Randament ridicat

Aderența excelentă



CARACTERISTICI

Randament ridicat de până la 65 de litri, în funcție de condițiile umiditate și temperatură. Aderență excelentă la majoritatea materialelor de construcții. Consum economic datorită preciziei aplicării.

DOMENII DE APLICARE

Fixarea și izolarea cadrelor de uși și ferestre. Umplerea și etanșarea golurilor, rosturilor și crăpăturilor. Umplere găurilor din pereți. Izolarea prizelor electrice și a conductelor de apă. Instrucțiuni suplimentare: temperatură optimă de + 20 ° C.

Cod	Cod stoc	Volum	
3XL	FA073	850 ml / 930 gr	12





967P

ADEZIV RAPID



CARACTERISTICI

Spumă adezivă monocomponentă, cu întărire rapidă, ușor de utilizat. 30-40% economii timp, deoarece poate fi vindecat și aplicat rapid conform altora procese de izolare. Este cu 30-40% mai economică decât alte izolații proceselor. Panouri termoizolante (EPS, XPS) cu aderență de până la 14 m² pentru fiecare poațe sa. Aderență puternică la panourile termoizolante din polistiren (XPS și EPS) și alte materiale de construcție. Oferă aderență inițială în 60 secunde. Permite conectarea panourilor termoizolante în cadrul unui medie de 30 de minute. Potrivit pentru utilizare la aplicații interioare și exterioare. Rezistență remarcabilă la condițiile meteorologice. Utilizabil la temperatură scăzută ca -6 °C. Nu conține gaze propulsoare care sunt dăunătoare pentru strat de ozon. Clasa de incendiu B3 conform DIN 4102-1.



DOMENII DE APLICARE

Montarea plăcilor de izolare/finisare mari. Lipirea blocurilor structurale de pereți interiori neportanți. Pentru utilizare unde este fix, poziționare permanentă de produse din piatră sau beton se dorește. Montarea elementelor decorative. Pavele/plăci din beton. Pereți și stâlpi de sprijin segmentați. Distribuție corpi de piatră. Peisaj blocuri și cărămizi. Plăci din spumă de polistiren.



Urmăriți videoclipul



Cod	Cod stoc	Volum	
967P	FA967P	750 ml / 850 gr	12



FAST 70 MEGA

SPUMA PU PISTOL

Spumă PU monocomponentă, de tip profesional, aplicabilă cu pistolul. Vindecă rapid cu umiditatea aerului. Prezintă randament volumetric mai mare, întărire rapidă, reutilizare și aplicare ușoară. Nu conține gaze propulsoare care sunt dăunătoare stratului de ozon.



Randament ridicat
Până la 70L

Întărire rapidă (în
1,5 ore)

Excelent Capacitate
de umplere

CARACTERISTICI

Se întărește mai rapid (în 1,5 ore) conform spumelor PU standard. Economic consum datorită aplicării precise. Capacitate mare de până la 70 de litri în funcție de temperatura și umiditate. Aderență și umplere excelente capacitate și valoare ridicată de izolare termică și fonică. Se conformează la clasa de foc B3 conform DIN 4102-1. Rezistent la mușcări, rezistent la apă și peste vopsibil.

DOMENII DE APLICARE

Fixarea și izolarea tocurelor de usi și ferestre. Umplerea și etanșarea golurilor, îmbinări și cavități. Umplerea pătrunderilor în pereți. Izolator electric prize și conducte de apă.

Cod	Cod stoc	Volum	
Akfix Fast 70	FA075	850 ml / 1000 gr	12



FAST 55

COMBO SPUMĂ PU

Spuma PU monocomponentă poate fi utilizată atât cu un pistol aplicator și paie în același timp. Se vindecă rapid cu umezeala. Caracteristici ridicate randament volumetric, reutilizare, întărire rapidă și aplicare ușoară. Aceasta nu conține orice gaz propulsor care dăunează stratului de ozon.



Randament
ridicat 55 L.

Excelent Aderența
activată Majoritatea
materialelor

Întărire mai rapidă

CARACTERISTICI

Se întărește mai repede conform spumelor standard. O combinație de paie și armă spumă. Poate fi folosit atât cu paie, cât și cu adaptorul pentru pistol. Randament ridicat de până la 55 litri dacă se aplică pistolul și 45 litri dacă se aplică paie în funcție de temperatura și umiditate. Capacitate excelentă de aderență și umplere și termică ridicată și valoarea de izolare acustică. Consum economic datorită preciziei aplicării. Conform clasei de incendiu B3 conform DIN 4102-1. Rezistent la mușcări, rezistent la apă și supravopsibil.

DOMENII DE APLICARE

Fixarea și izolarea tocurelor de usi și ferestre. Umplerea și etanșarea golurilor, îmbinări și cavități. Umplerea pătrunderilor în pereți. Izolator electric prize și conducte de apă.

Cod	Cod stoc	Volum	
Akfix Fast 55 Combo	FA055	750 ml / 850 gr	12





IZOLATIE TERMICĂ SI ACUSTICĂ PU SPRAY SPUMA

ThermCoat

Rapid, usor,
practic

Izolație ridicată
Valoare

Pentru toate
clădirile Materiale

Aderenta excelenta
la Suprafete



CARACTERISTICI

Aderență excelentă la toate tipurile de materiale de construcție, Poate fi aplicat cu ușurință la suprafețe neuniforme, greu accesibile, unde nu este posibilă utilizarea tradițională materiale de izolare, valoare excelentă de izolare termică (0,025 W/(m.K), Eliminarea punților termice, Eliminarea punctului de rouă, (*) Randament până la 3 m² cu o grosime de 1,5 cm pentru un strat dacă se aplică de la o distanță de ~40 cm cu viteza normală de aplicare, nu este nevoie să utilizați prindere mecanică elemente după utilizare, supravosibil



DOMENII DE APLICARE

Acoperișuri, poduri, fațade, fundații, subsoluri, pardoseli, pereți interiori, suprapuneri între planșee, compartimentari interioare, tavane și pivnite, Structurale elemente de clădiri, balcon, logie, uși, pante ferestre, țevi, canale și suprafețe rotunde tip rezervor, toate suprafețele neuniforme și aspre, caroserie și remorci pentru mașini, bărci, iahturi, vase și toate tipurile de vehicule maritime.



Urmăriți
videoclipul



Cod stoc	Cod	Volum	
ThermCoat	FA014	850 ml / 930 gr	12



962P

ADEZIV PENTRU BETON, PIATRĂ NATURALĂ ȘI CĂRĂMIDĂ

Spumă PU monocomponentă, de tip profesional, aplicabilă cu pistolul. Vindecă rapid cu umiditatea aerului. Prezintă randament volumetric mai mare, întărire rapidă, reutilizare și aplicare ușoară. Nu conține gaze propulsoare care sunt dăunătoare stratului de ozon.

CARACTERISTICI

Adeziv monocomponent pe bază de spumă, ușor de utilizat, cu întărire rapidă. Pentru lipirea suprafețelor din piatră folosite în construcții. Aderență puternică la diferite tipuri de beton și piatră. Aplicații interioare și exterioare. Rezistent la intemperii. Nu contribuie la formarea de punți termice, datorită proprietăților excelente de izolare termică. Practic, ușor de utilizat și mai economic. Dilatare minimă cât se întărește. După fixare, nu vor mai exista flutuații de dilatare sau contracție. Acest adeziv nu va spori apreciabil greutatea elementelor structurale ale clădirii pentru care se folosește adezivul. Poate suporta temperaturi joase la utilizare – inclusiv 0°. Nu conține gaze generatoare de aerosoli care dăunează stratului de ozon.

DOMENII DE APLICARE

Îmbinare blocuri de zidărie pentru pereții interioari care nu fac parte din structura de rezistență. Se recomandă utilizarea pentru fixarea permanentă a elementelor din piatră sau beton. Pavele/ plăci de beton. Ziduri de sprijin în trepte și stâlpi/ coloane segmentate. Capace interval gard din piatră reconstituită. Piatră și cărămizi decorative pentru amenajarea grădinii. Plăci de polistiren expandat. Elemente din beton celular ușor. Prefabricate ornamentale. Piatră naturală și prelucrată. Cărămidă, beton aerat, bolțari din beton sau piatră ponce, plăci de gips-carton; pentru lipirea panourilor de gips-carton. Ideal pentru acele aplicații în care dilatarea termică trebuie să fie minimă. Pentru montări și izolații ale cadrelor de ferestre și uși.



Cod	Cod stoc	Volum	
962P	FA962	800 ml / 900 gr	12

807/807P

SPUMĂ PU MULTIFUNCȚIONALĂ DE IARNĂ



CARACTERISTICI

Se poate aplica la temperaturi de îngheț. Aderență și capacitate de umplere excelente pentru majoritatea materialelor de construcții. Consum economic datorită preciziei aplicării. Consum economic datorită preciziei aplicării. Randament ridicat de până la 45 de litri, în funcție de temperatură și umiditate. Conform clasei de incendiu B3 (DIN 4102-1). Rezistent la mușcări, la apă. Se poate aplica strat de vopsea.

DOMENII DE APLICARE

Fixarea și izolarea cadrelor de uși și ferestre. Umplerea și etanșarea golurilor, rosturilor și crăpăturilor. Umplerea găurilor din pereți. Izolarea prizelor electrice și a conductelor de apă.

Cod	Cod stoc	Volum	
807P	FA001W	750 ml / 850 gr	12
807	FA011W	750 ml / 850 gr	12

870P

SPUMĂ PU MULTIFUNCȚIONALĂ DE IARNĂ



CARACTERISTICI

Randament ridicat de până la 70 de litri, în funcție de condițiile umiditate și temperatură. Aderență excelentă la majoritatea materialelor de construcții. Consum economic datorită preciziei aplicării. Randament ridicat de până la 70 de litri, în funcție de temperatură și umiditate. Conform clasei de incendiu B3 (DIN 4102-1). Rezistent la mușcări, la apă. Se poate aplica strat de vopsea. Nu conține gaze generatoare de aerosoli care dăunează în vreun fel stratului de ozon.

DOMENII DE APLICARE

Fixarea și izolarea cadrelor de uși și ferestre. Umplerea și etanșarea golurilor, rosturilor și crăpăturilor. Umplerea găurilor din pereți. Izolarea prizelor electrice și a conductelor de apă.

Cod	Cod stoc	Volum	
870P	FA007W	850 ml / 1000 gr	12



MATERIALE IZOLANTE ȘI DE ETANȘARE



Akfix®



100E SILICON ETANȘANT UNIVERSAL

Etanșant silionic monocomponent pentru o gamă largă de lucrări de etanșare, de sticlărie și de montare a geamurilor. Adezivitate foarte mare; adecvat aplicării pe materiale de construcții neporoase.

Rezistent la mucegai

Elasticitate ridicată

Utilizare universală





Scan QR code for product video.



EN 15651-1
EN 15651-2
EN 15651-3

CARACTERISTICI

Rămâne permanent elastic după întărire - indiferent de temperatură. Rezistență la uzură, crăpare și decolorare.

DOMENII DE APLICARE

Lucrări de etanșare la ferestre și uși. Lucrări de etanșare în aplicațiile de bricolaj. Băi, bucătării, sisteme sanitare. Rosturi de îmbinare și dilatare - sticlă, porțelan, oțel etc. Etanșare prizelor electrice, a comutatoarelor, în instalațiile de telecomunicații etc.

Cod	Cod stoc	Culoare	Volum	
100E	SA041	Transparent	280 ml	24
100E	SA042	Alb	280 ml	24
100E	SA043	Negru	280 ml	24
100E	SA044	Cafea	280 ml	24
100E	SA046	Gri	280 ml	24
100E	SA04601	Graphite Gri (RAL7024)	280 ml	24
100E	SA111	Transparent	50 ml	24/192
100E	SA112	Alb	50 ml	24/192



100AQ SILICON NETOXIC PENTRU ACVARIII

Material netoxic, fără solvenți, pe bază de silicon, de utilizat în construcții și asamblări de acvarii. Material de etanșare pe bază de silicon de înaltă calitate cu întărire acetică, cu aderență excelentă la sticlă și multe alte suprafețe similare neporoase.

100% silicon

Întărire rapidă

Netoxic pentru pește





Scan QR code for product video.



EN 15651-1
EN 15651-2

CARACTERISTICI

100% silicon monocomponent. Forță de adeziune foarte mare. Întărire rapidă. Nu este toxic pentru pești. Se întărește la umiditate. Își menține elasticitatea la fluctuații de temperatură. Nu contribuie la formarea de fisuri ori decolorarea materialului. Nu suferă contracții. Rezistent la acțiunea marii majorități a substanțelor chimice. Rezistent la radiațiile UV.

DOMENII DE APLICARE

Lipirea, sigilarea și repararea acvariilor.

Cod	Cod stoc	Culoare	Volum	
100AQ	SA080D	Transparent	280 ml	24
100AQ	SA079D	Negru	280 ml	24





HT300

SILICON RTV GARNITURI

Sigilant siliconic de înaltă calitate conceput pentru acele lucrări de etanșare, lipire și reparare în care rezistența la căldură este necesară. Un material de etanșare ideal pentru lucrările de construcție desfășurate la temperaturi ridicate. Reacționează la umiditatea atmosferică; are drept rezultat final un silicon dur și elastic.



Rezistă la căldură
Până la 300°C

Excepțional
Rezistența la
Temperatura
Extreme

100% silicon,
Fără solvent

CE
EN 15651-1
EN 15651-2
EN 15651-3

CARACTERISTICI

Rezistență excelentă la căldură după întărire – rezistă la temperaturi de până la 250 ° C, chiar dacă este expus la acestea permanent; poate rezista și la temperaturi de până la 300 ° C, dacă expunerea este temporară. Sistem de întărire acetoxi. 100% silicon RTV. Întărire rapidă, rezistență ridicată. Rămâne flexibil la temperaturi joase (-40 ° C) și înalte (+ 250 ° C). Nu se va sparge, nu se va micșora.

Nu va avea tendința să devină foarte fragil. Produs monocomponent. Conform normei EQ c4.1 a LEED privind conținutul de COV (compusi organici volatili). Produs evaluat drept fiind "produs cu emisii foarte scăzute", conform regulei SCAQMD no. 1168.

DOMENII DE APLICARE

Aplicații de etanșare și lipire la automobile. Etanșarea sistemelor de încălzire și a cuptoarelor. Etanșări și lipiri la sobe. La aparate de încălzire. Garnituri în pompe și motoare. Etanșare cosuri de fum. Alte aplicații de lipire și etanșare, în care piesele pe care se lucrează trebuie să funcționeze la temperaturi ridicate.

Cod	Cod stoc	Culoare	Volum	
HT300	SA074	Negru	310 ml	24
HT300	SA075	Rosu	310 ml	24
HT300	SA113	Negru	50 gr	24/192
HT300	SA115	Rosu	50 gr	24/192

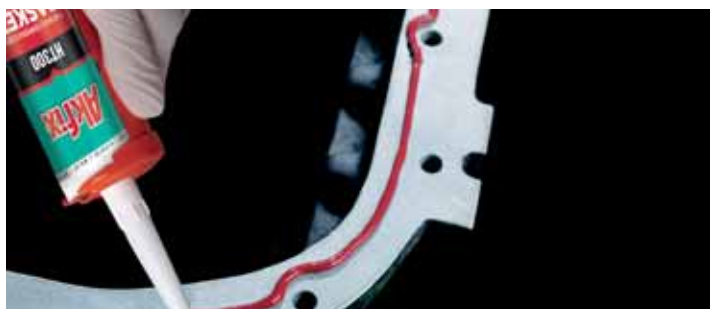

900N

SILICON NEUTRU PENTRU OGLINZI

Silicon neutru de înaltă calitate, special conceput pentru lipirea oglinzilor de toate tipurile și dimensiunile, fără a afecta oglinda. O oglindă lipită este mai sigură, deoarece nu prezintă riscul ca bucăți mari de sticlă să cadă în caz de spargere.



100% silicon

Adeziv ridicat
Putere

Non-coroziv
La oglinzi

CE
EN 15651-2

CARACTERISTICI

Foarte elastic, mișcare în lucru de +/- 25%. Excelentă aderență la substraturi poroase și neporoase, fără a fi necesară aplicarea unui strat de grunduire. Pentru montarea oglinzilor cu un grad mai ridicat de siguranță. Proprietăți anticorozive. Permanent elastic. Întărire rapidă. 100% silicon, fără solvent. Fără miros foarte puternic. Ușor de aplicat și mânuit cu ajutorul unui aplicator. Grad ridicat de vâscozitate; nu se tasează. Agent monocomponent. Se întărește în condiții de umiditate. Rezistent la temperaturi extreme (-60 ° C până la +180 ° C).

DOMENII DE APLICARE

Pentru fixarea oglinzilor (în locuri precum centre de fitness, restaurante, cafenele, hoteluri, și birouri, oriunde este nevoie de oglinzi). Lucrări de sticlărie și de montare a geamurilor. Special conceput pentru acele aplicații de etanșare în care se evită emanarea de mirosuri puternice.

Cod	Cod stoc	Culoare	Volum	
900N	SA081	Șeffaf	310 ml	24





100S

100% SILICON – INSTALAȚII SANITARE

Etanșant siliconic de înaltă calitate, cu întărire neutră, conceput pentru umplerea și etanșarea golurilor, având o gamă largă de utilizare în construcții. Acesta combină avantajele aderenței remarcabile la materiale de construcții cu procesul de întărire inodor, oferind protecție anticorozivă.

Rezistent la mucegai

Întărire rapidă

100% silicon,
Fără solvent



CARACTERISTICI

100% silicon, fără solvent. Monocomponent, cu întărire la umiditate. Proprietăți anti-mucegai și anti-fungice remarcabile. Excelentă aderență la substraturi poroase și neporoase, fără a fi necesară aplicarea unui strat de grunduire. Oferă un grad mare de protecție împotriva expunerii directe, îndelungate la lumina a soarelui, la ploaie, zăpadă și ozon. Rezistent la temperaturi extreme (-60 °C până la +180 °C). Întărire rapidă. Modul de elasticitate scăzut, grad de elasticitate ridicat. Proprietăți anti-mucegai și anti-fungice. Nu contribuie la formarea de fisuri ori decolorarea materialului. Rezistent la acțiunea detergenților și altor agenți de curățare, precum și la acțiunea diverselor substanțe chimice. Sistem de întărire cu eliberare de acid acetic (acetoxi). Conform normei EQ c4.1 a LEED privind conținutul de COV (compuși organici volatili). Produs evaluat drept fiind "produs cu emisii foarte scăzute", conform regulei SCAQMD no. 1168.

DOMENII DE APLICARE

Etanșarea rosturilor de îmbinare. Aplicații de etanșare pentru protejarea împotriva intemperiei. Lucrări de sticlărie și de montare a geamurilor. Rosturi instalații sanitare: lucrări de etanșare în bucătării și băi.

Cod	Cod stoc	Culoare	Volum	
100S	SA031	Transparent	280 ml	24
100S	SA032	Alba	280 ml	24



905N

SILICON NEUTRU (CONSTRUCȚII)

Etanșant siliconic de înaltă calitate, cu întărire neutră, conceput pentru umplerea și etanșarea golurilor, având o gamă largă de utilizare în construcții. Acesta combină avantajele aderenței remarcabile la materiale de construcții cu procesul de întărire inodor, oferind protecție anticorozivă.

100% silicon

Non-coroziv
Etanșarea articu-
lațiilor

Modul scăzut ridicat
Elasticitate



CARACTERISTICI

100% silicon; fără solvent. Rezistent la intemperii și la raze UV. Nu va suferi crăpături sau contracții. Rezistent la apă. Fără miros puternic; anticoroziv. Excelentă flexibilitate și aderența la numeroase suprafețe poroase și neporoase. Substraturi pentru aplicații de mare anvergură ținând de domeniul construcțiilor și lucrărilor de sticlărie și instalare a ferestrelor. Rezistent la temperaturi extreme (-60 °C până la +180 °C). Întărire rapidă, modul de elasticitate redus, grad de elasticitate ridicat. Viscositate pronunțată. Nu se tasează.

DOMENII DE APLICARE

Etanșarea anti-coroziune a rosturilor (pereți, ferestre și uși) – sticlă pe sticlă și sticlă pe aluminiu. Aplicații de etanșare în bucătării și băi. Etanșarea rosturilor de îmbinare în clădiri (cărămidă, beton, PVC, lemn, sticla etc.)

Cod	Cod stoc	Culoare	Volum	
905N	SA511	Transparent	310 ml	24
905N	SA512	Alba	310 ml	24
905N	SA513	Negru	310 ml	24
905N	SA514	Gri	310 ml	24
905N	SA515	Maro	310 ml	24
905N	SA517	Aluminiu	310 ml	24
905N	SA662	Alba	600 ml	24
905N	SA663	Negru	600 ml	24
905N	SA666	Gri	600 ml	24





917N

ETANȘANT NEUTRU IG – FERESTRE

Etanșant siliconic monocomponent cu întărire neutră. De utilizat ca substanță de etanșare secundară la vitrajele izolante duble (IGU). Cu etanșantul izolanț pentru sticlă se pot lipi componentele individuale, formând un tot unitar rezistent la intemperii.

Aderență bună

Vremea
Rezistență

Elasticitate ridicată



CARACTERISTICI

Excelentă aderență (fără grunduire) la substraturi din sticlă și metal - cum ar fi oțel zincat ori inoxidabil.

Grație formulei monocomponente, nu veți mai irosi nimic, reducând la minim perioadele în care mixerul static este lăsat în stare inactivă și eliminând nevoia de golire și întreținere a mixerului. Nu va manifesta deloc tendințe de tasare, care permite lucrul cu utilaje automate de prelucrare a sticlei. Nu produce subproduse corozive. Formula ce garantează întărire imediată. Rezistent la temperaturi extreme (-60 ° C până la +180 ° C).

DOMENII DE APLICARE

Utilizat în speță ca substanță de etanșare secundară la producția de vitraje izolante duble (IGU).

Siliconul etanșant pentru sticlă se poate preta și operațiunilor de izolație efectuate pe vitraje izolante conținând tipuri de sticlă special fabricate.

Cod	Cod stoc	Culoare	Volum	
917N	SA553	Negru	600 ml	12

AC605

ETANȘANT ACRILIC SILICONAT

Etanșant acrilic universal monocomponent, adecvat pentru umplerea fisurilor și rosturilor atât în interior cât și în exterior. Etanșant elastic ieftin, pe bază de plastic, ideal pentru rosturi statice.



Vopsibil

Eco Friendly

Voc foarte scăzut
Conținut, fără miros



CARACTERISTICI

Se poate vopsi. Conținut foarte scăzut de COV. Foarte ușor de aplicat și curățat. Rezistent la apă după întărire. Poate fi folosit pe toate suprafețele poroase, cum ar fi cărămidă, beton, lemn etc. Nu emană miros.

DOMENII DE APLICARE

Etanșarea rosturilor cu mișcări reduse între diferite materiale de construcții (lemn, beton, cărămidă etc.). Umplerea crăpăturilor în pereți și plafoane. Sigilarea rosturilor dintre cadrele ferestrelor, pereți, uși etc.

Cod	Cod stoc	Culoare	Volum	
AC605	AA002	Alba	310 ml	24





602 ETAȘANT BITUMINOS

Solvent bituminos cu proprietăți plasto-elastice pe bază de solvenți, armat cu fibre, pentru lipire și reparații pe suprafețe bituminoase. După întărire se va forma o masă flexibilă permanentă.

Aderența excelentă
Rezistent La Apa
Armat cu fibre



CARACTERISTICI

Aderența imediată și permanentă pe toate materialele de construcție obișnuite (cum ar fi cărămidă, beton, plumb, zinc, plăci, panouri izolate, anumite materiale plastice etc.) Se poate aplica în condiții de umezeală. Datorită caracterului tixotrop, nu va avea tendința să se scurgă, să picure sau să formeze microfibre. Fără azbest. Rămâne flexibil după prelucrare și vulcanizare. Rezistent la umiditate. Economic. Inflamabil (dacă este folosit corect). Caracter izolator pronunțat. Protejează împotriva ruginii și umezelii.

DOMENII DE APLICARE

Etașarea impermeabilă a rosturilor, cusăturilor, coșurilor de fum, a conductelor de ventilație, burlane și țevi de drenaj pentru sistemele pluviale etc. Adeziv pentru diverse materiale sintetice, plăci/ pavele, beton, cauciuc, panouri izolate etc. Etașarea de cusături în ambarcațiuni/ bărci din lemn.

Cod	Cod stoc	Culoare	Volum	☑
602	AB003	Negru	310 ml	24



P635 ETAȘANT POLIURETANIC PENTRU CONSTRUCȚII

Etașant poliuretanic monocomponent, cu modul de elasticitate redus, care se întărește în condiții de umiditate atmosferică. Aderență excelentă la toate materialele de construcție tipice, cum ar fi materiale pe bază de ciment, cărămidă, ceramică, sticlă, lemn, tablă zincată ori vopsită, precum și diverse materiale plastice.

SHORE
A35



Scan QR code for product video.



Modul scăzut

Vopsibil

25% Mișcare
Capacitate

Conforms to BS 6920 for the metallic water soluble impurities and is suitable for use in drinking water systems.



CARACTERISTICI

Elasticitate permanentă. Nu se tasează. Caracter tixotrop. Suprafața pe care se aplică nu va manifesta adezivitate după uscarea completă. Rezistent la murdărire. Nu suferă contracții. Stabilitate chimică mare în condiții de depozitare. Poate fi aplicat utilizând aplicator de tip pistol. Ușor de utilizat. Se poate adăuga strat de vopsea. Uscare fără a se forma bule de aer. Capacitate de mișcare în lucru de 25%. Conform standardului BS 6920 în ceea ce privește impuritățile metalice solubile în apă. Conform normei EQ c4.1 a LEED privind conținutul de COV (compuși organici volatili). Produs evaluat drept fiind "produs cu emisii foarte scăzute", conform regulii SCAQMD no. 1168.

DOMENII DE APLICARE

Pentru rosturi de dilatație implicând diferite materiale de construcție. Rosturi mobile, rosturi de îmbinare pentru pardoseli. Aplicații interioare și exterioare pentru zonele în care se circulă des, zone marcate de trafic pietonal. Rosturi de îmbinare între diverse materiale de construcție prefabricate. Etașare și îmbinare conducte de aerisire, jgheaburi, burlane etc. Pentru rosturi de dilatare între panouri prefabricate din beton.

Cod	Cod stoc	Culoare	Volum	☑
P635	AA112	Alba	310 ml	24
P635	AA113	Negru	310 ml	24
P635	AA114	Gri Agate	310 ml	24
P635	AA116	Gri	310 ml	24
P635	AA119	Maro	310 ml	24
P635	AA662	Alba	600 ml	12
P635	AA663	Negru	600 ml	12
P635	AA664	Gri	600 ml	12
P635	AA666	Gri Antracit	600 ml	12
P635	AA669	Maro	600 ml	12





P645

ETAȘANT POLIURETANIC PENTRU METALE (AUTOMOBILE & CONSTRUCȚII)

Etanșant poliuretanic monocomponent, cu modul de elasticitate ridicat, care se întărește în condiții de umiditate atmosferică. Potrivit acelor situații în care este necesară întărirea instantanee. Are o adeziune excelentă la tablă metalică, aluminiu, oțel inoxidabil, plumb, cupru, ceramică, sticlă, lemn și diverse materiale plastice.

Modul scăzut

Vopsibil

25% Mișcare
Capacitate



SHORE
A45



Scan QR code for product video.



CARACTERISTICI

Întărire rapidă. Flexibilitate permanentă. Consistența nu permite tasarea. Nelipicios / rezistent la murdărire. Stabilitate chimică mare în condiții de depozitare. Ușor de folosit cu aplicatorul tip postol, ușor de netezit și uniformizat. Poate fi vopsit. Produs evaluat drept fiind "produs cu emisii foarte scăzute", conform regulei SCAQMD no. 1168. Certificare protecție anti-incendiu M2 conform standardului NF P 92-501. Respectă standardul de reglementare a COV din Franța (clasa A+).

DOMENII DE APLICARE

Producția de caroserii auto, containere, rulote etc. Etanșare și îmbinare conducte de aerisire, jgheaburi, burlane etc. Etanșarea cusăturilor de tablă metalică. Pentru reducerea vibrațiilor la asamblare tuturor tipurilor de tablă metalică. Sigilare impermeabilă, etanșarea împotriva pătrunderii aerului, gazelor și prafului.

Cod	Cod stoc	Culoare	Volum	
P645	AA102	Alba	310 ml	24
P645	AA103	Negru	310 ml	24
P645	AA106	Gri	310 ml	24
P645	AA652	Alba	600 ml	12
P645	AA653	Negru	600 ml	12
P645	AA656	Gri	600 ml	12



647FC

ETAȘANT POLIURETANIC PENTRU METALE CU ÎNTĂRIRE RAPIDĂ (AUTOMOBILE)

Etanșant poliuretanic monocomponent, cu modul de elasticitate ridicat, care se întărește în condiții de umiditate atmosferică. Potrivit acelor situații în care este necesară întărirea instantanee. Are o adeziune excelentă la tablă metalică, aluminiu, oțel inoxidabil, plumb, cupru, ceramică, sticlă, lemn și diverse materiale plastice.

SHORE
A50



Scan QR code for product video.

Întărire rapidă

Fast Curing

Adeziv ridicat



CARACTERISTICI

Întărire rapidă. Flexibilitate permanentă. Consistența nu permite tasarea. Nelipicios / rezistent la murdărire. Stabilitate chimică mare în condiții de depozitare. Ușor de folosit cu aplicatorul tip postol, ușor de netezit și uniformizat. Poate fi vopsit.

DOMENII DE APLICARE

Producția de caroserii auto, containere, rulote etc. Etanșare și îmbinare conducte de aerisire, jgheaburi, burlane etc. Etanșarea cusăturilor de tablă metalică. Pentru reducerea vibrațiilor la asamblare tuturor tipurilor de tablă metalică. Sigilare impermeabilă, etanșarea împotriva pătrunderii aerului, gazelor și prafului. Conform normei EQ c4.1 a LEED privind conținutul de COV (compuși organici volatili). Produs evaluat drept fiind "produs cu emisii foarte scăzute", conform regulei SCAQMD no. 1168. Certificare protecție anti-incendiu M2 conform standardului NF P 92-501. Respectă standardul de reglementare a COV din Franța (clasa A+).

Cod	Cod stoc	Culoare	Volum	
647FC	AA472	Alba	310 ml	24
647FC	AA473	Negru	310 ml	24
647FC	AA476	Gri	310 ml	24
647FC	AA642	Alba	600 ml	12
647FC	AA643	Negru	600 ml	12
647FC	AA646	Gri	600 ml	12





PU WINDSHIELD

ADEZIV PU PARBRIZE

Adeziv monocomponent pe bază de poliuretan, cu întărire la umiditate, pentru montarea directă a geamurilor și schimbări de geamuri la automobile.



Modul ridicat

Mecanic ridicat
Performanță

Legătură inițială
ridicată
Puterea



SHORE
A55



Scan QR code for product video.

CARACTERISTICI

Monocomponent. Nu se tasează. Fir de adeziv scurt în momentul retragerii vârfului aplicatorului. Aplicație rece; întărire rapidă. Forță adezivă puternică în timp. Agent monocomponent. Performanță mecanică considerabilă. Modul de elasticitate ridicat. Adeziune inițială puternică. Poate fi vopsit.

DOMENII DE APLICARE

Este deosebit de util în îmbinarea și fixarea parbrizului de caroserie.

Cod	Cod stoc	Culoare	Volum	
PU WINDSHIELD	AA155	Negru	310 ml	12
PU WINDSHIELD	AA160	Negru	600 ml	12



HIGH TACK

ADEZIV CU FIXARE RAPIDĂ

Adeziv monocomponent pe bază de polimer MS; calitate superioară, pentru profesioniști, forță de adeziune mare și aderență inițială puternică. Potrivit pentru lipirea acelor materialelor de construcție mai grele, fără a fi necesară utilizarea de cleme și/ sau benzi adezive pentru fixare.



În conformitate cu standardul EQc4.1 ("produs cu emisii reduse") al LEED privind compușii organici volatili (COV), regula SCAQMD nr. 1168.



Scan QR code for product video.

TOATE
MATERIALELE
ȘI SUPRAFEȚELE

Aderență inițială
ridicată

Legătura superioară
Putere
350 Kg / 10 Cm2

Ecologic



CARACTERISTICI

Aderență inițială puternică. Substanță ecologică, nu conține izocianati, solvenți, acizi și halogeni. Excelentă aderență pe numeroase substraturi poroase și neporoase. Elasticitate excelentă, fără formare de bule de aer, agent impermeabil, nu suferă contracții. Se poate adăuga strat de vopsea.

DOMENII DE APLICARE

Special conceput să servească drept adeziv universal pentru lipirea unei multitudini de materiale de construcții. Potrivit pentru lipirea elastică a panourilor, profilelor și a altor piese pe cele mai des întrebuițate substraturi, cum ar fi: piatră, beton, oglinzi, sticlă, gips-carton, PU, PVC, poliester, diverse materiale plastice, suprafețe emailate, ceramică, cupru, plumb, zinc, aluminiu și alte metale, inox, lemn, plăci laminare HPL, plăci fibrociment etc. Domenii de aplicare tipice: Placare pereți și plăci de tavan fals. Panouri izolare fonică (din vată minerală, împăslitură de lemn cu liant de ciment, materiale plastice spongioase). Panouri termoizolante (poliuretanică/ PUR, polizocianurat/ PIR, polistiren/ PS). Cadre de uși interior și exterior. Șipci din lemn și din plastic, diverse cadre și elemente ornamentale. Praguri, pervazuri, plinte, eclise de îmbinare. Prefabricate (cum ar fi elemente prefabricate pentru acoperiș și fațade) care trebuie fixate în cadre.

Cod	Cod stoc	Culoare	Volum	
HIGH TACK	AMS55	Alba	290 ml	12





CLEAR AST POLYMER

Etanșant transparent, pe bază de polimer MS, cu modul elasticitate ridicat.



Invizibil Aspect

Thixotropic

Ecologic

PENTRU TOATE MATERIALELE ȘI SUPRAFEȚELE

SHORE A35



Scan QR code for product video.

A+ EN 15651-1
EN 15651-2

CE

În conformitate cu standardul EQc4.1 ("produs cu emisii reduce") al LEED privind compuşii organici volatili (COV), regula SCAQMD nr. 1168.

CARACTERISTICI

Culoare transparentă. Caracter thixotropic pronunțat: poate fi aplicat atât în direcție verticală, cât și în direcție orizontală. Ecologic, fără urme de izocianat, solvenți, acizi și halogeni. Excelentă aderență la numeroase substraturi poroase și neporoase, fără a fi necesară aplicarea unui strat de grunduire. Nu permite formarea de bule, nici măcar în condiții de umiditate. Poate fi vopsit cu vopsele pe bază de apă. Nu va suferi contracții.

DOMENII DE APLICARE

Excelentă aderență la numeroase substraturi poroase și neporoase, fără a fi necesară aplicarea unui strat de grunduire; compatibil cu cele mai frecvent întrebuințate materiale, cum ar fi: aluminiu, zinc, oțel zincat, oțel inoxidabil, cupru, piatră naturală, beton, cărămidă etc. Domenii de aplicare tipice ar fi: lipituri transparente și elastice în construcția de locuințe. Etanșarea elementelor din sticlă, precum și a altor materiale transparente folosite la lucrările interioare.

Cod	Cod stoc	Culoare	Volum	
CLEAR	AMS00	CRISTAL	290 ml	12



UNIVERSAL AST POLYMER

Etanșant-adeziv hibrid, pe bază de polimer MS, de înaltă calitate.



Legătura excelentă & Sigila

Extrem de Thixotrop

Ecologic

PENTRU TOATE MATERIALELE ȘI SUPRAFEȚELE

SHORE A35

A+ EN 15651-1
EN 15651-2

CE

În conformitate cu standardul EQc4.1 ("produs cu emisii reduce") al LEED privind compuşii organici volatili (COV), regula SCAQMD nr. 1168.

CARACTERISTICI

Caracter thixotropic pronunțat: poate fi aplicat atât în direcție verticală, cât și în direcție orizontală. Ecologic, fără urme de izocianat, solvenți, acizi și halogeni. Excelentă aderență la numeroase substraturi poroase și neporoase, fără a fi necesară aplicarea unui strat de grunduire. Nu permite formarea de bule, nici măcar în condiții de umiditate. Poate fi vopsit cu vopsele pe bază de apă. Nu va suferi contracții.

DOMENII DE APLICARE

Sigilări rosturi de îmbinare (în fabricarea de tabla metalică, etanșarea sistemelor IVC - încălzire, ventilație și climatizare). Lipituri elastice pentru elemente de construcție des afectate de vibrații. Etanșarea rosturilor pereți-pardoseală cu mișcări reduse. Etanșarea rosturilor în recipiente, cisterne, silozuri etc.

Cod	Cod stoc	Culoare	Volum	
UNIVERSAL	AMS22	ALBA	290 ml	12
UNIVERSAL	AMS23	NEGRU	290 ml	12
UNIVERSAL	AMS26	GRI	290 ml	12





ADEZIVI



Akfix®



705

ADEZIV UNIȚERSAL CU ÎNTĂRIRE RAPIDĂ

Set de adeziv cianoacrilat cu
vâscozitate ridicată și activator.

CARACTERISTICI

Forță de adeziune mare. Adecvat pentru suprafețe verticale, deoarece nu are tendința de a picura sau de a se tasa. Este îndeosebi potrivită pentru substraturi dificil de lipit, care au o textură poroasă sau neuniformă, deoarece este conceput să sporească adezivitatea acestora (prevenind absorbția adezivului de către suprafațe).

DOMENII DE APLICARE

Este potrivit pentru lipirea unei game largi de materiale, inclusiv a suprafețelor caracterizate de o aciditate apreciabilă (datorită activatorului, al cărui efect este să neutralizeze pH-ul), precum și a unora cu textură poroasă, în care este necesar un timp de întărire redus. Potrivit pentru suprafețe din MDF, lemn, PAL, cauciuc, pentru marea majoritate a materialelor plastice, piele – și alte substraturi des întrebuințate. Îndeosebi potrivit pentru aplicații în care perioada de întărire trebuie să fie foarte scurtă. Deși Akfix 705 are o anumită capacitate de umplere a golurilor și crăpăturilor, este recomandat ca acesta să fie utilizat mai ales pe suprafețe relativ apropiate unele de altele și destul de netede și uniforme.



Obligațiuni
În
secunde

Chiar și potrivit On
Suprafețe
neuniforme

Legătura ridicată
Putere



www.akfix.com/fastadhesive

Proprietăți tehnice

lipici

Bază	: Cianoacrilat De Etil
Aspect	: Gel Lichid
Culoare	: Incolor
Temperatura De Aplicare	: +5°C To +35°C
Densitate	: 1.06 ± 0.01 Gr/Cm ³ Astm D1875
Punct De Aprindere	: > 81 °C
Viscozitate	: 1200 - 1800 Cps At 25°C Astm D1084
Rezistență La Temperatură	: -20°C To +70°C

Activator

Bază	: Hexan
Aspect	: Aerosoli
Culoare	: Incolor
Temperatura De Aplicare	: +5°C To +35°C
Rezistență La Temperatură	: -20°C To +70°C

Cod	Cod stoc	Volum	
705	GA055	100 ml + 25 gr	48
705	GA060B	200 ml + 50 gr	24
705	GA061	250 ml + 65 gr	24
705	GA065B	400 ml + 100 gr	24
705	GA0655	500 ml + 125 gr	24



702

ADEZIV UNIVERSAL CU ÎNTĂRIRE RAPIDĂ

Adeziv cu vâscozitate redusă, pe bază de cianoacrilat, cu întărire instantanee. Excelent în cazurile în care este necesară o întărire ultra-rapidă.



Extra scăzut
Viscozitate

Aderenta
instantanee

Legatura înalta
Puterea tocmai în
secunde

CARACTERISTICI

Lipire imediată. Forța de adeziune mare după numai câteva secunde.

DOMENII DE APLICARE

Potrivit pentru suprafețe de cauciuc, metal, ceramică și diferite tipuri de materiale plastice.

Cod	Cod stoc	Volum	
702	GA020	25 gr	50/500



303

SUPER-LIPICI

Adeziv cu vâscozitate redusă, pe bază de cianoacrilat, cu întărire instantanee. Excelent în cazurile în care este necesară o întărire ultra-rapidă.



Scan QR code for product video.



Extrem de rapid
Legătura
Experiență

Se usucă
Transparent

Cel mai bun pentru
netedă Suprafețe

CARACTERISTICI

Lipire imediată. Forța de adeziune mare după numai câteva secunde.

DOMENII DE APLICARE

Potrivit pentru suprafețe de cauciuc, metal, ceramică și diferite tipuri de materiale plastice.

Cod	Cod stoc	Volum	
303	GA003	3 gr	12-288



202

ADEZIV UNIVERSAL DE CONTACT FĂRĂ TOLUEN

Întărire rapidă, adeziv foarte rezistent pe bază de cauciuc cloroprenic.

CARACTERISTICI

Întărire rapidă. Creează o îmbinare flexibilă între materiale. Rezistență la îngheț. Rezistent la umiditate.

DOMENII DE APLICARE

Este utilizat în principal în industria tapițeriei, încălțămintei și a textilelor pentru lipirea celor mai des întrebuințate materiale precum: cauciucul, materiale textile, piele naturală și artificială, plută, metal, PAL etc. (lipirea acestora între ele sau de alte substraturi).



Aderenta rapidă

Formează un
rezistent

Tolerant la umiditate



Cod	Cod stoc	Volum	
202	GA202	50 ML	240

**510****ADEZIV PU DE MONTAJ FĂRĂ CUIE**

Adeziv monocomponent poliuretan cu întărire rapidă. Multumită adezivității sale superioare la toate materialele de construcții des folosite, nu veți mai avea nevoie de cuițe sau șuruburi.



Întărire rapidă

Apa clasa D4
RezistențăNu trebuie ținut
apăsat mult timp**D4**
DIN EN 204

Waterproof

CARACTERISTICI

Nu trebuie ținut apăsat mult timp. Forță de adeziune extrem de ridicată, valabilă pentru diferite substraturi, cum ar fi: lemn, fibră lemnoasă de densitate medie (MDF), beton. Întărire rapidă. Bună capacitate de umplere. Tixotrop, nu se tasează, ideal pentru rosturi verticale. Ușor de folosit. Nu va suferi contracții. Rezistență excelentă la condiții de umiditate și la intemperii. Fără solvenți. Utilizabil în cazul substraturilor ușor umede.

DOMENII DE APLICARE

Este potrivit pentru utilizarea în construcții și reparații, dacă este necesară o forță de adeziune puternică și o îmbinare permanentă dintre două suprafețe poroase sau dintre una poroasă și altă neporoasă. Poate fi folosit la lipituri implicând diferite tipuri de materiale de construcții cum ar fi: lemn, MDF, beton, metal, polistiren, spumă poliuretanică, marmură, granit, ceramică etc.

Cod	Cod stoc	Volum	
510	GA300	310 ml	12

610**ADEZIV PU DE MONTAJ EXPRESS**

Adeziv monocomponent pe bază de spumă PU cu întărire rapidă. Acest produs îmbină două proprietăți importante: rezistența mare a lipiturii în timp și întărirea imediată. Poate fi folosit pentru a lipi suprafețe compuse din aproape toate materialele de construcție obișnuite.



Scan QR code for product video.

Legătura ridicată
PutereApa clasa D4
RezistențăTimp de apăsare
scăzută
Doar 15 minuteift
ROSENHEIM**D4**
DIN EN 204

Waterproof

CARACTERISTICI

Întărire rapidă. Timp de presare redus. Transparent. Forță de adeziune extrem de mare pentru numeroase substraturi. Tixotrop, nu se tasează, ideal pentru rosturi verticale. Consum redus. Mai puțin costisitor. Excelente proprietăți de umplere. Clasa D4, în conformitate cu DIN EN 204. Ușor de utilizat. Rezistență foarte bună la acțiunea diferitelor substanțe chimice. Excelentă rezistență la umezeală și condiții meteorologice nefavorabile. Nu va suferi contracții. Fără miros puternic. Utilizabil în cazul substraturilor ușor umede.

DOMENII DE APLICARE

Este potrivit pentru utilizarea în construcții și reparații, dacă este necesară o forță de adeziune puternică și o îmbinare permanentă dintre două suprafețe poroase sau dintre una poroasă și altă neporoasă. Poate fi folosit la lipituri implicând diferite tipuri de materiale de construcții cum ar fi: lemn, MDF, beton, metal, polistiren, spumă poliuretanică, marmură, granit, ceramică etc.

Cod	Cod stoc	Volum	
610	GA400	310 ml	12





320C ADEZIV CORNIȘĂ

Formula superioară, cu excelentă aderență inițială, utilizată în asamblarea cornișelor din polistiren. Eficient, de asemenea, și în cazul plăcilor de gips-carton și al materialelor decorative.



Utilizat în
Adunarea
Foi de cornișă

Inițială semnificativă
Capacitate de
aderență

Utilizabil pe aspre
Suprafețe

CARACTERISTICI

Adezivitate inițială ridicată. Poate fi aplicat atât în direcție verticală, cât și în direcție orizontală. Pe bază de apă. Fără miros și solvent. Poate fi vopsit.

DOMENII DE APLICARE

Pentru asamblarea cornișelor și panourilor decorative din polistiren. Potrivit pentru substraturi cum ar fi gresie, cărămizi, panouri spongioase, pâslă etc. Pentru lipirea plăcilor de gips-carton și a materialelor ornamentale. Pentru lipirea elementelor de construcție din lemn.

Cod	Cod stoc	Volum	
320C	GA214	310 ml	24



310 ADEZIV DE MONTAJ

Adeziv pe bază de apă pentru lipirea diverselor materiale folosite în construcții. Este îndeosebi potrivit pentru lucrările de bricolaj, datorită lipsei de solvenți și a forței de adeziune foarte mari.



Scan QR code for product video.



Ecologic
Fara Solventi

În special
Potrivit pentru
Suprafețe aspre

Pentru ambele de
interior Și în aer
liber Aplicații

CARACTERISTICI

Adeziv acrilic în dispersie apoasă. Capacitate mare de umplere a golurilor pe suprafețe aspre, Aplicații interioare și exterioare. Rezistent la intemperii. Poate fi vopsit. Fără miros puternic. Fără solvenți

DOMENII DE APLICARE

Pentru lipirea suprafețelor din materiale precum: lemn, piatră cu suprafață poroasă, beton, gips-carton, dale, panouri, materiale de construcții sintetice etc. Montarea elementelor structurale din lemn, a plăcilor de lemn ori gips-carton. Tencuieli decorative. Montarea de frize decorative din lemn. Repararea crăpăturilor în tencuieli. Reparații rapide – pereți și tencuieli.

Suprafețe adecvate: MDF, PAL, lemn, polistiren expandat, beton, zidărie, faianță, ceramică, piatră, gips-carton.

Cod	Cod stoc	Volum	
310	GA200	310 ml	24





PA360

ADEZIV PU MARINE PENTRU LEMN

Adeziv monocomponent poliuretan lichid cu întărire rapidă. Stabilitate la umiditate și forță de adeziune excelente.

- Legătura ridicată Putere
- Apa de gradul D4 Rezistență
- Vâscozitate scăzută



Waterproof

PA370

ADEZIV PU EXPRESS PENTRU LEMN

Adeziv monocomponent poliuretan lichid cu întărire rapidă. Stabilitate la umiditate și forță de adeziune excelente.

- Întărire rapidă
- Legătura ridicată Putere
- Apa de gradul D4 Rezistență
- Timpi de apăsare scăzută



Waterproof

CARACTERISTICI

Ușor de utilizat. Vâscozitate scăzută. Lipitură foarte rezistentă. Rezistență la umiditate (clasa de înclasiere D4-DIN EN204). Poate fi utilizat pe suprafețe ușor umede. Rezistent la temperaturi extreme. Rezistență foarte bună la acțiunea diferitelor substanțe chimice.

DOMENII DE APLICARE

Fixarea și lipirea elementelor din lemn de alte suprafețe poroase și neporoase, cum ar fi: lemn, metal, beton, polistiren etc. Ideal pentru producția de mobilier și ambarcațiuni/ bărci. Toate operațiunile de lipire unde se cere o rezistență mare la umiditate.

Cod	Cod stoc	Volum	
PA360	GA365	500 ml / 560 gr	12

CARACTERISTICI

Întărire rapidă. Timpi de presare redus. Transparent. Forță de adeziune extrem de mare pentru numeroase substraturi. Tixotrop, nu se tasează, ideal pentru rosturi verticale. Consum redus. Mai puțin costisitor. Excelente proprietăți de umplere. Clasa D4, în conformitate cu DIN EN 204. Ușor de utilizat. Rezistență foarte bună la acțiunea diferitelor substanțe chimice. Excelentă rezistență la umezeală și condiții meteorologice nefavorabile. Nu va suferi contracții. Fără miros puternic. Utilizabil în cazul substraturilor ușor umede.

DOMENII DE APLICARE

Fixarea și lipirea elementelor din lemn de alte suprafețe poroase și neporoase, cum ar fi: lemn, metal, beton, polistiren etc. Ideal pentru producția de mobilier și ambarcațiuni/ bărci. Toate operațiunile de lipire unde se cere o rezistență mare la umiditate.

Cod	Cod stoc	Volum	
PA370	GA370	500 ml / 560 gr	12





R306

ADEZIV PE BAZĂ DE SOLVENT PENTRU PVC RIGID FĂRĂ TETRAHIDROFURAN (THF)

Adeziv special pe bază de solvent pentru îmbinarea de țevi și accesorii din PVC rigid aflate sub presiune, în conformitate cu BS EN 14814 și BS EN 14680. Este indicat în special la sistemele de conducte termoplastice, în conformitate cu BS EN 1452, BS EN 1455, BS EN 1566 și BS EN 1329. Adeziv ce poartă marcajul CE. Pentru sistemele având conducte termoplastice în care circulă fluide sub presiune (PN16). Conceput pentru a fi utilizat și în condiții de presiune mică, cum ar fi sistemele din PVC și ABS.



Scan QR code for product video.

HM208

BAGHETĂ ADEZIV TERMOFUZIBIL

Translucid, caracterizat de vâscozitate ridicată, pentru uz general. Se întărește gradual.



Scan QR code for product video.



11 mm

Utilizare ușoară a armei

Din punct de vedere al mediului Prietenos

Verde înalt Putere

Legătura ridicată

Apa de gradul D4
Rezistență

Vâscozitate scăzută

CARACTERISTICI

Întărire inițială rapidă. Datorită conținutului ridicat de rășini, se va observa o bună capacitate de umplere a crăpăturilor de lungimi mai mari. Nu conține THF. Consistența unui gel; fluiditate excelentă. Grație caracterului tixotrop pronunțat, vor fi prevenite orice scurgeri după aplicare. Datorită compoziției sale, fixarea componentelor de PVC va fi la fel de rezistentă ca sudura metalelor. Ușor de aplicat. Nu se scurge, nu formează picături în interiorul conductelor fixate. Fixările puternice prezintă proprietăți comparabile (rezistența structurală și la uzură) cu cele ale adezivului pe bază de solvent pentru PVC. Respectă standardele BS-EN14680 și BS-EN14814.

DOMENII DE APLICARE

Racordarea țevilor din PVC neplastificat, precum și a altor elemente făcând parte din sisteme sanitare supuse unor presiuni de până la 16 PN (conform BS EN 14814: "Adezivi pentru sisteme cu conducte termoplastice conținând lichide sub presiune. Mențiuini"). Special indicat la fixarea țevilor termoplastice, pentru a fi în conformitate cu BS EN 1452 și BS EN 1329. Adeziv pentru fixarea țevilor în cadrul sistemelor sanitare, respectându-se următoarele standarde: sisteme sanitare având conducte din PVC neplastificat (temperaturi joase ori ridicate) BS EN 1329. Sisteme sanitare cu conducte din plastic ABS (temperaturi joase ori ridicate) BS EN 1455. Sisteme sanitare cu conducte din PVC clorinat (temperaturi joase ori ridicate) BS EN 1566.

Cod	Cod stoc	Volum	
R306	PA001	125 ml, Transparent	50
R306	PA100	1000 ml, Transparent	12



CARACTERISTICI

Conceput spre a fi utilizat în lucrări în care se folosesc următoarele materiale: hârtie, materiale textile și plastice. Ideal pentru lipirea suprafețelor din lemn, metal, materiale textile, ceramica, piele, carton, zidărie. Potrivit acelor situații în care este necesară aderența instantanee. Ecologic. Pentru umplerea de goluri și fisuri. Excelentă putere liantă în stare crudă. Are efect și pe suprafețe nelipicioase. Inodor. Usor de utilizat.

DOMENII DE APLICARE

Ideal pentru reparații de uz casnic, lucrări de bricolaj, artisanale și pentru hobby-uri.

Cod	Cod stoc	Volum	
HM208	GA104	1 kg. 11 mm x 300 mm	25 kg





C900

ANCORĂ CHIMICĂ PE BAZĂ DE POLIESTER

Ancoră chimică de tip mortar de injecție pe bază de poliester, pentru uz general, pentru suporturi solide sau cu găuri, având un timp scurt de întărire. Este excelent pentru fixarea în beton, structuri din cărămizi perforate și blocuri cu goluri verticale de tip „cavity bock” (pe bază de nisip, ciment și zgură de cărbune), potrivit unei game largi de întrebuințări.



Pentru fixarea solidului și Hollow Structuri

Ușor de extrudat și injectează

Poate fi aplicat La Ambele Verticale și orizontală Suprafețe



C920

ANCORĂ CHIMICĂ PE BAZĂ DE EPOXI-ACRILAT FĂRĂ STIREN (EASF)

Ancoră chimică de tip mortar de injecție pe bază de epoxi-acrilat, fără stiren pentru suporturi solide sau cu găuri, având un timp scurt de întărire. Calitate ireproșabilă. Este excelent pentru fixarea în beton, structuri din cărămizi perforate și blocuri cu goluri verticale de tip „cavity bock” (pe bază de nisip, ciment și zgură de cărbune), potrivit unei game largi de întrebuințări.



Pentru fixarea solidă și gol Structuri

Ușor de extrudat și injectează

Poate fi aplicat La Ambele Verticale și orizontală Suprafețe



CARACTERISTICI

Potrivit pentru structuri solide sau cu găuri. Conținut ridicat de solide. Ușor de extrudat și de injectat. Tixotrop. Poate fi aplicat atât în direcție verticală, cât și în direcție orizontală. Întărire rapidă.

DOMENII DE APLICARE

Aplicații cu greutate mică și medie, pentru suporturi solide și cu găuri. Fixează: porți, balustrade, jaluzele tip rolou, panouri vitrate, antene, console, jgheaburi metalice pentru cabluri electrice etc.

Cod	Cod stoc	Volum	
C900	CA032	300 ml, POLIESTER	12
C900	CA035	345 ml, POLIESTER	12



CARACTERISTICI

Potrivit pentru fixarea tijelor filetate și a barelor de armătură în structuri solide sau cu găuri. Ușor de extrudat și de injectat. Tixotrop. Poate fi aplicat atât în direcție verticală, cât și în direcție orizontală. Întărire rapidă.

DOMENII DE APLICARE

Pentru fixarea de greutate mare în piatră solidă și beton. Poate servi drept mortar de reparații sau mortar adeziv pentru elemente din beton. Atașarea tijelor filetate, a piulițelor, a barelor de armătură, a profilelor etc. Pentru fixarea de greutate medie în cărămidă cu goluri verticale. Fixarea construcțiilor din lemn, metal, pentru profile metalice, instalații sanitare, racordarea de țevi, pergole/ marchize, fațade, jgheaburi pentru cabluri, balustrade, scări, porți, elemente de asamblare ferestre.

Cod	Cod stoc	Volum	
C920	CA036	345 ml, EPOXI	12
C920	CA037	300 ml, EPOXI	12





E300

ADEZIV PE BAZĂ DE EPOXID HIDROIZOLANT

Adeziv epoxidic impermeabil bicomponent cu întărire rapidă.

20 de minute
Setarea timpului

Excelent
Adeziune

Ușor de folosit



CARACTERISTICI

Excelentă rezistență la forfecare, chiar și în cazul unei îmbinări cu un singur plan de forfecare. Durabilitate mare. Se aplică și se întărește sub apă. Se întărește fără contracții ori crăpături. Capacitate bună de umplere a golurilor. Rezistent la umiditate și la acțiunea diverselor substanțe chimice. Poate fi vopsit și șlefuit.

DOMENII DE APLICARE

Lipituri pentru următoarele tipuri de materiale: lemn, sticla, cristal, ceramica, portelan, metal, fibra de sticla. Repararea mobilierului și a materialelor de uz casnic.

Cod	Cod stoc	Volum	
E300	EA211	25 ml (29 gr.)	12/192

E340

ADEZIV PE BAZĂ DE EPOXID CU USCARE RAPIDĂ

Adeziv epoxidic bicomponent cu întărire rapidă.

5 minute
Setarea timpului

Forfecare înaltă
Puterea și
Durabilitate

Foarte bun
Aderenta
Suprafețe netede



CARACTERISTICI

Excelentă rezistență la forfecare, chiar și în cazul unei îmbinări cu un singur plan de forfecare. Durabilitate mare. Se aplică și se întărește sub apă. Se întărește fără contracții ori crăpături. Capacitate bună de umplere a golurilor. Rezistent la umiditate și la acțiunea diverselor substanțe chimice. Poate fi vopsit și șlefuit.

DOMENII DE APLICARE

Lipituri pentru următoarele tipuri de materiale: lemn, sticla, cristal, ceramica, portelan, metal, fibra de sticla. Repararea mobilierului și a materialelor de uz casnic.

Cod	Cod stoc	Volum	
E340	EA012	25 ml (29 gr.)	12/192

E350

ADEZIV PE BAZĂ DE EPOXID PENTRU OȚEL & CHIT CU ACȚIONARE RAPIDĂ

Adeziv epoxidic impermeabil bicomponent cu întărire rapidă.

5 minute
Setarea timpului

Extrem de puternic
Aderenta buna
Metale

Potrivit pentru Aspru
Și Poros Suprafețe
de montare



OȚEL

Un adeziv epoxidic versatil, foarte durabil și cu o forță de adeziune foarte mare. Ușor de aplicat, cu întărire rapidă. Forță de adeziune maximă după numai 5 minute. Datorită capacității sale de umplere a golurilor, se poate de asemenea, utiliza pe suprafețe aspre, de obicei incompatibile cu aplicarea unor astfel de adezivi.

CARACTERISTICI

Întărire foarte rapidă. Se întărește fără contracții și apariția de fisuri. Bună capacitatea de umplere a golurilor. Prelucrabil cu ajutorul mașinilor-unelte. Rezistent la umiditate și la acțiunea diverselor substanțe chimice. Poate fi vopsit și șlefuit.

DOMENII DE APLICARE

Lipituri pentru suprafețe din: metal, beton, lemn, sticlă și ceramică. Utilizare la repararea mașinilor, a diferitelor aparate și unelte, a pieselor auto, a conductelor. Potrivit la înșurubări în metal, beton sau piatră. Izolații electrice.

CHIT

Chit pentru reparații cu întărire rapidă. Foarte puternic, la forma suprafeței și materialul pe care se aplică. Se poate aplica chiar sub apă. Dă cel mai mare randament pe suprafețe metalice, pe lemn, sticlă, zidărie, piatră, marmură, ceramică.

CARACTERISTICI

Rapid și ușor de utilizat, tăiat și aplicat. Nu trebuie să irosiți: folosiți numai atât cât aveți nevoie. Poate fi prelucrat cu mașini-unelte, poate fi perforat, tolerează infilțarea de șuruburi. Poate fi vopsit și șlefuit după întărire. Poate fi aplicat pe verticală. Nu se va tasa. Nu va suferi contracții și crăpături. Excelentă rezistență la acțiunea hidrocarburiilor și a apei salină, a uleiurilor, a solventilor, a mediilor ușor acide și alcaline.

DOMENII DE APLICARE

Este folosit la lipirea și umplerea fisurilor pe toate tipurile de suprafețe: metalice, zidărie, cărămidă, lemn, sticlă, ceramică, fibră de sticlă, piatră și marmură. Este util la efectuarea de reparații de mare rezistență în industrie (inclusiv industria navală), în ateliere, la aparate, unelte, piese auto, elemente de îmbinare din metal, fisuri în beton, în diverse lucrări de construcții, piscine. Este folosit la etanșarea și oprirea scurgerilor în conducte, cisterne, conducte de ventilație, precum și la reparații efectuate sub apă.

Cod	Cod stoc	Volum	
E350	EA112	25 ml (29 gr.)	12/192



OFERIM SOLUȚII PERMANENTE



Akfix®



RT238

RETAINER CU REZISTENTA MARE

Akfix RT238 este un produs monocomponent, pe baza de rasini, cu viscozitate mare, utilizat pentru rigidizarea imbinarilor mecanice



CARACTERISTICI

Poate fi utilizat pe toate suprafețele rugoase. Umple golurile imbinarilor uzate. Fixează lagarele, prevenind dislocarea lor. Umple cele mai mici goluri datorită viscozității reduse și este utilizat la imbinari sensibile. Fizează paletetele pe axul elicelor. Fixează straturile de acoperire pe suportii săi axei.

DOMENII DE APLICARE

Utilizat în asamblarea și repararea unor elemente din piatră naturală, marmură, granit, lemn, MDF și metal. Îndeosebi potrivit pentru aplicații în care perioada de întărire trebuie să fie foarte scurtă.

Proprietăți tehnice

Component principal	: ester metacrilat
Aspect (neîntărit)	: Lichid
Culoare	: verde
Vâscozitate	: medie spre mare
Puterea	: mare
Greutate specifică	: 1,04
Condiții	: 22°C
Punct de aprindere	: >93°C
Metodă	: ASTM D56-05
Interval de temperatură	: -50°C până la 150°C
Corozivitate	: non-coroziv
Umplerea golurilor	: până la 0,25 mm
Condiții de vâscozitate: 22°C	: 4000 - 4500 cPs (@20 rpm)
Metodă	: ISO 2555
Aparatură	: Brookfield RVT,
Axul 3	

Cod	Cod stoc	Volum	
RT238	ATRT2381	50 ml	120
RT238	ATRT2382	250 ml	36

PS253

ETAȘANT PENTRU CONDUCTE, CU REZISTENTA MEDIE

Akfix PS253 este un etanșant pentru conducte, cu viscozitate și rezistență medie. Formula tixotropă reduce alunecarea și deplasarea produsului înainte de asamblare.



CARACTERISTICI

Se aplica ușor pe imbinări filetate și se îndepărtează ușor cu scule manuale. Datorită formulei speciale, PS253 se utilizează în domenii care necesită rezistență la presiune sau la umezi. După uscarea completă, produsul este rezistent la temperaturi foarte ridicate.

DOMENII DE APLICARE

Curățați suruburile și piulitele, înainte de asamblare, cu hartie absorbantă, pentru a îndepărta resturile de ulei de la taieri. Aplicați adezivul prin rotire la 360 de grade pe suruburi și piulite. Utilizați hartie absorbantă pentru a șterge excesul de compus în sensul filetelor. Asamblați piesele și lăsați-le 24 de ore la 22-24°C pentru a asigura uscarea adezivului. Pentru demontare, utilizați scule manuale. Când demontarea este dificilă la temperatura camerei, aplicați încălzirea locală la 250°C și demontați componentele la cald. Apoi, înlăturați mecanic resturile de adeziv și curățați componentele cu un solvent, de exemplu cu acetona.

Proprietăți tehnice

Component principal	: ester metacrilat
Aspect (neîntărit)	: Lichid
Culoare	: Albastru
Vâscozitate	: medie și tixotropă
Puterea	: medie
Greutate specifică	: 1,03
Condiții	: 22°C
Punct de aprindere	: >93°C
Metodă	: ASTM D56-05
Interval de temperatură	: -50°C până la 150°C
Corozivitate	: non-coroziv
Umplerea golurilor	: până la 0,20 mm
Condiții de vâscozitate: 22°C	: 7000 - 15000 cPs (@2,5 rpm)
Metodă	: ISO 2555
Aparatură	: Brookfield RVT,
Axul 3	

Cod	Cod stoc	Volum	
PS253	ATPS2531	50 ml	120



PS257 ETANȘANT PENTRU CONDUCTE (cu Teflon)

Akfix PS257 este un etanșant pentru conducte, cu viscozitate mare și rezistență medie. Formula tixotropă reduce alunecarea și deplasarea produsului înainte de asamblare.



CARACTERISTICI

Se aplica ușor pe îmbinări filetate și se îndepărtează ușor cu scule manuale. Datorită formulei speciale, PS257 se utilizează în domenii care necesită rezistență la presiune sau la uleiuri. După uscarea completă, produsul este rezistent la temperaturi foarte ridicate. Destinat în special îmbinărilor cu filet H conform standardului EN 751-1. Produsul umple fisuri largi și da bune rezultate la diametre mari (de peste 0.5mm).

DOMENII DE APLICARE

Curățați suruburile și piulitele, înainte de asamblare, cu hartie absorbantă, pentru a îndepărta resturile de ulei de la taiere. Aplicați adezivul prin rotire la 360 de grade pe suruburi și piulite. Utilizați hartie absorbantă pentru a șterge excesul de compus în sensul filetelui. Asamblați piesele și lăsați-le 24 de ore la 22-24°C pentru a asigura uscarea adezivului. Pentru demontare, utilizați scule manuale. Când demontarea este dificilă la temperatura camerei, aplicați încălzirea locală la 250°C și demontați componentele la cald. Apoi, înlăturați mecanic resturile de adeziv și curățați componentele cu un solvent, de exemplu cu acetona.

Proprietăți tehnice

Component principal	: ester metacrilat
Aspect (neîntărit)	: Pastă
Culoare	: Galben
Vâscozitate	: ridicată și tixotropă
Puterea	: medie
Greutate specifică	: 1,02
Condiții	: 22°C
Punct de aprindere	: >93°C
Metodă	: ASTM D56-05
Interval de temperatură	: -50°C până la 150°C
Corozivitate	: non-coroziv
Umplerea golurilor	: până la 0,5 mm
Condiții de vâscozitate: 22°C:	50000 - 60000 cPs (@2.5 rpm)
Metodă	: ISO 2555
Aparatură	: Brookfield RVT,
Axul 3	

Cod	Cod stoc	Volum	
PS257	ATPS2571	50 ml	72
PS257	ATPS2572	250 ml	54

L243 FIXATOR PENTRU FILET (REZISTENȚA MEDIE)

Akfix L243 este un fixator pentru filet, anaerob, cu rezistență medie, tixotrop. Produsul se întărește în absența aerului pe filete metalice.



CARACTERISTICI

Prevină vibrațiile și slăbirea îmbinărilor filetate. Rezistență limitată la uleiuri; va fixa anumite părți necurățate de ulei, dar cele mai bune rezultate se obțin pe substrat curat. Formula tixotropă reduce alunecarea și deplasarea produsului înainte de asamblare. Prevină coroziunea pieselor asamblate.

DOMENII DE APLICARE

Curățați suruburile și piulitele, înainte de asamblare, cu hartie absorbantă, pentru a îndepărta resturile de ulei de la taiere. Aplicați adezivul prin rotire la 360 de grade pe suruburi și piulite. Utilizați hartie absorbantă pentru a șterge excesul de compus în sensul filetelui. Asamblați piesele și lăsați-le 24 de ore la 22-24°C pentru a asigura uscarea adezivului. Pentru demontare, utilizați scule manuale. Când demontarea este dificilă la temperatura camerei, aplicați încălzirea locală la 250°C și demontați componentele la cald. Apoi, înlăturați mecanic resturile de adeziv și curățați componentele cu un solvent, de exemplu cu acetona.

Proprietăți tehnice

Component principal	: ester metacrilat
Aspect (neîntărit)	: Lichid
Culoare	: Albastru
Vâscozitate	: medie și tixotropă
Puterea	: medie
Greutate specifică	: 1,030
Condiții	: 22°C
Punct de aprindere	: >93°C
Metodă	: ASTM D56-05
Interval de temperatură	: -50°C până la 150°C
Corozivitate	: non-coroziv
Umplerea golurilor	: până la 0,25 mm
Condiții de vâscozitate: 22°C:	4000 - 5000 cPs (@2.5 rpm)
Metodă	: ISO 2555
Aparatură	: Brookfield RVT,
Axul 3	

Cod	Cod stoc	Volum	
L243	ATL2431	50 ml	120
L243	ATL2432	250 ml	36



L270

FIXATOR PENTRU FILET (REZISTENTA MARE)

Akfix L270 este un fixator monocomponent, cu rezistența mare (permanent), anaerob, pentru filet. Produsul se întărește în absența aerului pe filete metalice.



CARACTERISTICI

Formula asigură fixarea pieselor metalice; Destinat în special pieselor filetate mari, de ex. bolturi și alte domenii de utilizare care necesită o mare rezistență. Previne coroziunea pieselor asamblate.

DOMENII DE APLICARE

Curățați suruburile și piulițele, înainte de asamblare, cu hartie absorbantă, pentru a îndepărta resturile de ulei de la tăiere. Aplicați adezivul prin rotire la 360 de grade pe suruburi și piulițe. Utilizați hartie absorbantă pentru a șterge excesul de compus în sensul filetelui. Asamblați piesele și lăsați-le 24 de ore la 22-24°C pentru a asigura uscarea adezivului. Pentru demontare, utilizați scule manuale. Când demontarea este dificilă la temperatura camerei, aplicați încălzirea locală la 250°C și demontați componentele la cald. Apoi, înlăturați mecanic resturile de adeziv și curățați componentele cu un solvent, de exemplu cu acetona.

Proprietăți tehnice

Component principal	: ester metacrilat
Aspect (neîntărit)	: Lichid
Culoare	: verde
Vâscozitate	: medie și tixotropă
Puterea	: mare
Greutate specifică	: 1,040
Condiții	: 22°C
Punct de aprindere	: >93°C
Metodă	: ASTM D56-05
Interval de temperatură	: -50°C până la 150°C
Corozivitate	: non-coroziv
Umplerea golurilor	: până la 0,25 mm
Condiții de vâscozitate: 22°C	: 3000 - 4000 cPs (@2.5 rpm)
Metodă	: ISO 2555
Aparatură	: Brookfield RVT,
Axul 3	

Cod	Cod stoc	Volum	☒
L270	ATL2701	50 ml	120
L270	ATL2702	250 ml	36





OFERIM SOLUȚII PERMANENTE



Akfix®



INHIBITOR DE COROZIUNE, LUBRIFIANT ȘI SPRAY DE PROTECȚIE MULTIFUNCȚIONAL

A40 MAGIC

Inhibitor de coroziune, lubrifiant și spray cu aerosoli oferind protecție multifuncțională. Datorită formulei sale speciale, are o gamă largă de întrebuințări: curățare, lubrifiere, clintirea pieselor întepenite din pricina ruginii, combaterea umidității. Poate fi folosit în industrie, în locuințele oamenilor și în treburile mărunte de zi cu zi.

CARACTERISTICI

Capacitatea maximă de pătrundere în suprafață. Dezmoțirea șuruburilor ruginite sau corodate, precum și a piulițelor, cablurilor și a oricăror altor elemente de fixare. Lubrifiază și slăbește balamalele pentru uși și ferestre, precum și încuietori, lacăte și altele. Diminuează forțele de frecare și oprește zgomotele nedorite de la pedale, scaune, ferestre, robinete și balamale. Nu conține silicon. Nu se murdărește. Combate umezeala superficială și o usucă, acționând, astfel, drept agent de lubrifiere durabilă. Protejează piesele metalice împotriva ruginii. Contribuie la buna întreținere, grație pătrunderii în suprafață și protejează împotriva acumulării de murdărie. Dizolvă gudroanele, guma, adezivii etc. Permează straturile uleioase, de murdărie – și creează un strat de protecție la suprafață.

DOMENII DE APLICARE

La toate tipurile de montaje, la mecanismele pentru uși și ferestre, încuietori, mânere, balamale. Pentru combaterea umidității pe suprafețele metalice la biciclete, motociclete, autovehicule ușoare, la contacte electronice și alte aparate de uz casnic, cum ar fi burghii, fierestrău cu bandă pentru metale etc. Pentru slăbirea și deblocarea mecanismelor ruginite și întepenite. Poate fi utilizat la protecția suprafețelor vulnerabile acțiunii apei și ruginii. Pentru dizolvarea de materiale cu caracter adeziv precum gudroanele, guma, benzi adezive etc. Poate fi folosit pentru curățirea și întreținerea armelor.

Cod	Cod stoc	Volum	
A40	YA420	200 ml	96
A40	YA440	400 ml	48



Inhibitor de
coroziune

Nu se
murdărește

Nu conține
silicon



Scan QR code for product video.





A60

AGENT CURĂȚARE CONTACTE ELECTRICE

Un produs conceput pentru a elimina reziduurile de flux și alți contaminanți de suprafață. Produsul se evaporă repede, lăsând în urmă un strat de protecție. Este conceput pentru curățarea de substanțe uleioase, murdărie etc. de pe echipamentele electrice și electronice.

CARACTERISTICI

Ațiune rapidă de curățare; îndepărtează reziduurile de flux, substanțe uleioase, amprentele digitale și a alte tipuri de contaminanți. Aplicarea periodică contribuie la o durată mai mare de funcționare a componentelor. Substanță neconductoare de curent și necorozivă. Se evaporă complet, lăsând un strat de protecție foarte subțire. Pentru toate suprafețele metalice, cele mai multe tipuri de cauciuc, materiale plastice și materiale de acoperire. Se recomandă să fie testat înainte de utilizare pe materiale sensibile din material plastic, pe cele lipite cu adeziv sau pe cele asupra cărora se exercită presiune și forțe care le-ar putea compromite rezistența structurală. Nu este dificil de utilizat și în poziție răsturnată (raza de acțiune este de 360°).

DOMENII DE APLICARE

Calculatoare. Echipamente digitale. Sisteme de aprindere electronică. Sisteme de navigare. Aparatură electronică. Circuite imprimate. Radare. Radio. Comutatoare și rele. Întrerupătoare de circuit. Sisteme de alarmă. Terminale. Mufe și prize.

Efecte rapid

Non conductiv,
non-coroziv,

Se evaporă
Repede



Cod	Cod stoc	Volum	
A60	YAE60	200 ml	24

A70

SPRAY PENETRANT PE BAZĂ DE ULEI

Akfix L243 este un fixator pentru filet, anaerob, cu rezistență medie, tixotrop. Produsul se întărește în absența aerului pe filete metalice.

Un produs conceput pentru a elimina reziduurile de flux și alți contaminanți de suprafață. Produsul se evaporă repede, lăsând în urmă un strat de protecție. Este conceput pentru curățarea de substanțe uleioase, murdărie etc. de pe echipamentele electrice și electronice.

CARACTERISTICI

Ațiune rapidă de curățare; îndepărtează reziduurile de flux, substanțe uleioase, amprentele digitale și a alte tipuri de contaminanți. Aplicarea periodică contribuie la o durată mai mare de funcționare a componentelor. Substanță neconductoare de curent și necorozivă. Se evaporă complet, lăsând un strat de protecție foarte subțire. Pentru toate suprafețele metalice, cele mai multe tipuri de cauciuc, materiale plastice și materiale de acoperire. Se recomandă să fie testat înainte de utilizare pe materiale sensibile din material plastic, pe cele lipite cu adeziv sau pe cele asupra cărora se exercită presiune și forțe care le-ar putea compromite rezistența structurală. Nu este dificil de utilizat și în poziție răsturnată (raza de acțiune este de 360°).

DOMENII DE APLICARE

Calculatoare. Echipamente digitale. Sisteme de aprindere electronică. Sisteme de navigare. Aparatură electronică. Circuite imprimate. Radare. Radio. Comutatoare și rele. Întrerupătoare de circuit. Sisteme de alarmă. Terminale. Mufe și prize.

Excelent
Penetrant

Protejează

Îmbogățit cu
MoS₂



Cod	Cod stoc	Volum	
A70	YA020	200 ml	24
A70	YA040	400 ml	12

A80

LUBRIFIANT PE BAZĂ DE SILICON

Agent de demulare pe bază de silicon. Rezultate perfecte chiar și la temperaturi foarte ridicate.

CARACTERISTICI

Datorită conținutului de silicon, asigură o durată de funcționare îndelungată, chiar și la temperaturi ridicate. Ca lubrifiant, reduce forțele de frecare și eliminarea zgomote nedorite (scârțâieli) la toate tipurile de piese mecanice. Produs hidrofob, protejează și reînnoiește suprafețele din cauciuc pe care este aplicat. Proprietăți anti-stactice și anti-corozive. Nu lasă reziduuri. Insolubil în apă. Netoxic.

DOMENII DE APLICARE

Folosit ca agent de curățare și demulare în industria textilelor, a materialelor plastice și a cauciucului. Fixarea ștergătoarelor de parbriz. Balamale, sisteme culisante, arcuri. Piese pentru suflante de deszăpezire.

Anti-static și
Anti-coroziv

Non-toxic

Pe bază de silicon



Cod	Cod stoc	Volum	
A80	YA140	400 ml	12



A90

SPRAY ANTI-STROPI SUDURĂ

Produs aerosol care protejează materialele și suprafețele din zona în care se sudează împotriva împrăștierei particulelor incandescente în timpul procesului de sudare. Produsul asigură desfășurarea unei operațiuni perfecte de sudare.

CARACTERISTICI

Produs antiaderent pentru sudarea cu arc. Împiedică aderența particulelor incandescente pe toate suprafețele tratate cu acest spray. Potrivit pentru protejarea duzelor de contact, a aparatelor de sudură și a sculelor cu care se lucrează. Nu este inflamabil după evaporarea solventului.

DOMENII DE APLICARE

Duze de contact. Lămpi de sudură. Piese metalice cu care se lucrează și elemente componente ale aparatelor de sudură. Sudare automată și semi-automată. Roboți de sudură.

Anti-aderență
Produs pentru Arc
Sudare

Potrivit pentru
Duze de protecție,
Unități și scule de
sudură

Nu este inflamabil
După evaporare
fara Solventi



Scan QR code for product video.



Cod	Cod stoc	Volum	
A90	YA240	400ml	12

A110

AGENT DE CURĂȚARE AMBREIAJ ȘI FRÂNE

Puternic agent de curățare aerosol pentru frâne și ambreiaj, folosit la îndepărtarea substanțelor uleioase, a grăsimilor, a murdăriei și prafului, contribuind la eliminarea riscului alunecării și scârțâielii frânelor și ambreiajului, cauzate de depuneri de contaminanți. Agentul de curățare aerosol pentru frâne și ambreiaj contribuie la o mai bună funcționare a acestora, pe o perioadă mai îndelungată.

CARACTERISTICI

Îndepărtează eficient depunerile, cum ar fi cele cauzate de scurgerea lichidului de frână, a lubrifianților, a uleiului de motor, precum și acei contaminanți întăriți. Îndepărtează praful de pe piesele componente ale sistemelor de frână și ambreiaj. Reduce scârțâiala discului de frână și al ambreiajului. Poate să fie aplicat fără dezasamblarea autovehiculului, astfel economisind timp și reducând costurile de întreținere. Se evaporă repede. Nu lasă urme. Pătrunderea excelentă în porii suprafeței. Stabil, fără pătare și fără coroziune pe suprafețele metale. Recipientul este prevăzut cu o supapă de pulverizare cu o rază de acțiune de 360° (poate fi aplicat în poziție răsturnată), precum și un tub de prelungire pentru un nivel mai mare de confort.

DOMENII DE APLICARE

Perfect pentru curățare și degresare:

- Garniturile de frână • Garniturile de frână cu tambur • Cilindri • Pantofi de frână
- Plăcuțe de frână • Discuri de frână • Pene • Arcuri • Etrieri de frână • Discuri ambreiaj

Excelent
Penetrație

Nepătarea

Non-coroziv
Metale



Cod	Cod stoc	Volum	
A110	YA350	500 ml	12

A108

SPRAY ÎNDEPĂRTARE VOPSELE

Un spray cu aerosoli care îndepărtează vopseaua de pe cele mai multe tipuri de suprafețe. Poate fi pulverizată cu ușurință în locuri greu accesibile, fără scrurgeri sau picurări.

CARACTERISTICI

Poate dizolva chiar și cele mai dificil de îndepărtat vopsele. Ușor de folosit. Ușurința în utilizare văjută să economisiți timp. Nu veți irosi nimic datorită preciziei aplicării. Spray-ul pătrunde și în locuri greu accesibile. Se depune cu ușurință pe suprafețele verticale. Datorită consistenței vâscoase, se fixează cu ușurință, prelungind timpul de contact cu suprafața pe care se lucrează. Se curăță ușor.

DOMENII DE APLICARE

Orice suprafață metalică cu reziduuri de vopsea în cantități medii sau mari. Îndepărtează agenți acrilici, epoxizi, lacuri, adezivi și cele mai multe substanțe de finisaj folosite la automobile. Se poate utiliza în industria ușoară. Nu trebuie folosit pe fibră de sticlă, materiale plastice, materiale plastice cu stiren, vinil, linoleu.

Agresiv Strips Chiar
și The Cele mai
dure vopsele

Spray convenabil
Este ușor de utilizat

Ușurință în utilizare
Salveaza timp



Cod	Cod stoc	Volum	
A108	YAC102	400 ml	12



A104

SPRAY ÎNDEPĂRTARE ETICHETE ȘI AUTOCOLANȚI

Cu extract natural de ulei de portocal, dezvoltat pentru îndepărtarea etichetelor și autocolantelor cu ușurință. De asemenea, poate fi folosit cu succes ca degresant, datorită puterii sale de dizolvare.

CARACTERISTICI

Pătrunde direct în porii suprafeței și dizolvă rapid reziduurile adezive de pe sticlă și straturile vopsite. O soluție ușoară pentru îndepărtarea autocolantelor de toate felurile, a reziduurilor de bandă adezivă, a urmelor de marker, de creioane, de ruj. Piese metalice, motoare, unelte, prese de imprimare, beton și altele. Sigur de utilizat pe toate suprafețele neporoase întâlnite la automobile; metale, vopsea, barele de protecție ale mașinilor, materiale plastice și geamuri din sticlă. Nu contribuie la deteriorarea stratului de vopsea al automobilelor. Poate fi folosit pentru a curăța reziduurile greu de îndepărtat ale etichetelor lipicioase. Spray cu aerosoli - permite o aplicare rapidă și ușoară. Se poate lucra pe o multitudine de suprafețe; are un miros plăcut de citrice. De asemenea, nu conține niciun gaz generator de aerosoli pe bază de CFC. Nu deteriorează straturile de vopsea sau materialele plastice. Poate fi aplicat pe suprafețe mai mari într-un scurt timp.

DOMENII DE APLICARE

Se poate folosi pe ferestre, pe materiale din piele, vinil, tesaturi, pe caroserii auto, pe suprafețe vopsite, pentru scule, plastic, metal și lemn.

Rapid și Ușor
Aplicație

Sigur de utilizat

Miros de citrice



Scan QR code for product video.



Cod	Cod stoc	Volum	
A104	YAC104	200 ml	24

800C

AGENT DE CURĂȚARE PENTRU SPUMĂ PU

Îndepărtează spuma PU proaspăt aplicată și curăță pistolul pentru spumă PU după aplicare. Curată suprafețele, îmbrăcămintea, cadrele de ferestre și uși murdărite de spumă, și împiedică întărirea spumei în adaptorul pistolului.

CARACTERISTICI

Agent de curățare cu aerosoli pe bază de solvenți, pentru îndepărtarea spumei PU neîntărite (spuma pentru aplicator de tip pai și pistol). Conceput special pentru curățarea adaptorului de spumă. Produsul Foam Cleaner este de tip spray; agentul de curățare se pulverizează pentru îndepărtarea excesului de spumă din adaptorul pistolului. Poate fi folosit în orice poziție. Nu conține gaze generatoare de aerosoli care dăunează în vreun fel stratului de ozon.

DOMENII DE APLICARE

Curățarea adaptorului pentru pistol. Curățarea supapelor recipientului cu aerosoli pentru spumă PU. Îndepărtarea spumei PU neîntărite.

Puternic
Curatenie

Efecte rapid

Curăță orice tip
De Spumă
Pistol aplicator



Scan QR code for product video.



Cod	Cod stoc	Volum	
800C	XA050	500 ml	12

CURAT++

CREMĂ DE CURĂȚARE CURAT++

CLEAN++ este o cremă de curățare fără solvenți. Îndepărtează petele dificile și încăpățănate. Cu această cremă de curățare cu adaos de microcristale, produsul minune.

CARACTERISTICI

Clean+ este o cremă de curățare fără solvenți. Îndepărtați petele dificile și încăpățănate cu această cremă de curățare cu adaos de micro cristale, produsul miraculos. Ideal pentru a fi folosit pentru plite, cuptoare, tigăi, grătare, chiuvete, adidași, precum și gresie și căzi de baie pentru o suprafață curată și cristalină. Acțiunea abrazivă blândă care îndepărtează eficient petele dificile și rezistente fără a deteriora suprafețele.

DOMENII DE APLICARE

Clean++ este o cremă de curățare fără solvenți. Îndepărtați petele dificile și încăpățănate cu această cremă de curățare cu adaos de micro cristale, produsul minune. Ideală pentru a fi folosită pentru plite, cuptoare, tigăi, grătare, chiuvete, adidași, precum și gresie și faianță din baie pentru o curățare de cristal. Acțiunea abrazivă blândă care îndepărtează eficient petele dificile și rezistente fără a deteriora suprafețele.

Acțiunea abrazivă blândă care îndepărtează în mod eficient petele dificile și rezistente fără a deteriora suprafețele.

Fara solvenți

Curățare perfectă

Ușor de folosit.



Cod	Cod stoc	Volum	
CLEAN++	XCP01	500 gr (alb)	12/24



A107

KIT REPARARE ANVELOPE

Elimină nevoia de schimbare urgentă a pneurilor; face posibilă etanșarea și umflarea anvelopei în doar câteva secunde.

Bazat pe apă

Poate fi curățat
Ușor

Nu dăunează
Supapa anvelopei



Scan QR code for product video.



CARACTERISTICI

Nu este nevoie de cric sau de alte scule. Găsește imediat gaura din anvelopă și o sigilează. Pe baza de apă. Se poate curăța ușor cu apă după aplicare. Nu afectează supapa anvelopei. Repară instantaneu pneuri perforate, fără a fi nevoie de scos roata. Umflați anvelopele (până la o presiune de 1,2 până la 2,5 bari), astfel încât vehiculul să poată fi condus după aplicare la o viteză moderată. Nu dăunează în vreun fel anvelopelor ori roților.

DOMENII DE APLICARE

Pentru autoturisme, motocicletele, rulote și remorci. Pentru pneuri fără anvelopă sau anvelope cu tuburi interioare.

Cod	Cod stoc	Volum	
A107	OTV60	300 ml	24



A117

SPUMĂ CURĂȚARE ANVELOPE ȘI JANTE - FINISAJ STRĂLUCITOR

Special dezvoltat pentru curățarea, tratarea și protejarea anvelopelor, precum și pentru îmbunătățirea aspectului acestora - toate combinate într-un singur proces simplificat. Îmbunătățește aspectul anvelopei deteriorate prin restaurarea suprafeței de cauciuc la o stare asemănătoare celei inițiale.

Ușor de folosit

Nu este inflamabil
Solvent

Curăță și îngrijește



CARACTERISTICI

Ușor de folosit. Nu conține solvenți inflamabili. Formula nu are pH acid. Spuma cu acțiune automată îndepărtează reziduurile și murdărie. Face ca anvelopele să arate ca noi. Curața și îngrijește.

DOMENII DE APLICARE

Potrivit pentru toate tipurile de anvelope și de vehicule - cum ar fi biciclete, motocicletele, automobile, microbuze, autobuze, camioane, camionete etc.

Cod	Cod stoc	Volum	
A117	OTC70	500 ml	12





VOPSELE SPRAY



Akfix®



ACRIL VOPSELE SPRAY

Elimină nevoia de schimbare urgentă a pneurilor; face posibilă etanșarea și umflarea anvelopei în doar câteva secunde.

**Excelent
Adeziune**

**Interior exterior
App**

Uscare rapidă



CARACTERISTICI

Nu este nevoie de cric sau de alte scule. Găsește imediat gaura din anvelopă și o sigilează. Pe baza de apă. Se poate curăța ușor cu apă după aplicare. Nu afectează supapa anvelopei. Repară instantaneu pneuri perforate, fără a fi nevoie de scos roata. Umflați anvelopele (până la o presiune de 1,2 până la 2,5 bari), astfel încât vehiculul să poată fi condus după aplicare la o viteză moderată. Nu dăunează în vreun fel anvelopelor ori roților.

DOMENII DE APLICARE

Pentru autoturisme, motociclete, rulote și remorci. Pentru pneuri fără anvelopă sau anvelope cu tuburi interioare.

Cod stoc	Culoare	Volum	
SP422997	Negru Lucios RAL 9005	400ml / 300gr	6
SP423017	Alb Lucios RAL 9003	400ml / 300gr	6
SP423123	Alb Mat RAL 9003	400ml / 300gr	6
SP423024	Rosu Lucios RAL 3020	400ml / 300gr	6
SP423031	Albastru Lucios RAL 5017	400ml / 300gr	6
SP423116	Maro Lucios RAL 8017	400ml / 300gr	6
SP423130	Galben Lucios RAL 1003	400ml / 300gr	6
SP423161	Roșu Mașină Lucios RAL 3002	400ml / 300gr	6
SP423178	Crem Lucios RAL 1015	400ml / 300gr	6
SP423185	Verde Lucios RAL 6016	400ml / 300gr	6
SP423000	Negru Mat RAL 9005	400ml / 300gr	6
SP423063	Albastru Marin RAL 5002	400ml / 300gr	6
SP423057	Verde Muschi RAL 6005	400ml / 300gr	6
SP423065	Verde Smerald RAL 6001	400ml / 300gr	6
SP423109	Gri Lucios RAL 7035	400ml / 300gr	6
SP423110	Gri Antracit RAL 7016	400ml / 300gr	6
SP423056	Gri RAL 7011	400ml / 300gr	6
SP423059	Portocale RAL 2008	400ml / 300gr	6
SP423061	Violet RAL 4005	400ml / 300gr	6
SP423060	Roz RAL 4003	400ml / 300gr	6
SP423079	Lac transparent	400ml / 300gr	6
SP423192	Efect de Aur	400ml / 300gr	6
SP423062	Efect de Chrome	400ml / 300gr	6

SPRAY VOPSEA FINISAJ MAT

Ideal pentru lucrări de artizanat pentru lemn, metal, sticlă, carton, dar și plante. Bronze Spray este deosebi potrivit pentru utilizări decorative interioare; totodată, est indispensabil amenajării de standuri personalizate, decoratiunilor și aranjamentelor florale. Acest produs consituie, de asemenea, o minunata alegere pentru lucrările de artizanat si bricolaj, activitati fie desfasurate acasa, fie in cadrul cursurilor artistice organizate.

**Excelent
Adeziune**

Acoperire ridicată

Uscare rapidă



CARACTERISTICI

Substanta sintetică de înaltă calitate. Acoperiri superioare pe termen lung; buna capacitate de umplere. Aderență excelentă. Flux ridicat, suprafață netedă. Uscarea rapidă (Timpul de uscare depinde de temperatura înconjurătoare, de umiditatea aerului și de grosimea stratului aplicat). Potrivit pentru obiecte de interior. Rezistent la apă și la agentii de curatare de uz casnic. Efectul luciului se poate schimba prin polizare intensă sau prin simpla ștergere.

DOMENII DE APLICARE

Pentru lucrări de artizanat pe lemn, metal, sticlă, carton și chiar plante. Potrivit pentru utilizări decorative interioare.

Cod stoc	Culoare	Volum	
SP423154	Efect de aluminiu	400ml / 300gr	6
SP423055	Efect Argint metalic	400ml / 300gr	6
SP423048	Efect Bronz Argint	400ml / 300gr	6





SPRAY VOPSEA INOX

Conceput pentru toate finisajele de luciu intens, precum și pentru operațiunile de îmbunătățiri - în ceea ce privește culoarea suprafețelor de oțel inoxidabil, pentru adaptarea culorii obiectului la mediul sau înconjurător (testați în prealabil culoarea!).

Acoperire foarte bună

Excelent Adeziune

Uscare rapidă



CARACTERISTICI

Calitate superioară, corespunzând combinației nitro-combi. Calitate aparte a stratului de acoperire. Excelentă aderență pe multe suprafețe. Flux ridicat, suprafațe netedă. Potrivit pentru aplicații interioare și exterioare. Rezistent la intemperii, la lumină, la radiații UV. Rezistent la șocuri, zgâriesturi și la impact. Rezistent la acțiunea uleiului de motor, a agenților de curățare diluați etc. Uscarea rapidă (timpul de uscare depinde de temperatura ambientală, de umiditatea aerului și de grosimea stratului aplicat).

DOMENII DE APLICARE

Pentru toate finisajele și reparațiile de luciu intens, de culoarea oțelului inoxidabil, pentru adaptarea culorii obiectului la mediul în care se încadrează, care poate conține alte suprafețe din oțel inoxidabil (testați culoarea!). Aplicarea este posibilă în cea mai mare măsură pe toate suprafețele, de exemplu: metal, lemn, sticlă, ceramică, hârtie, piatră etc.

Cod stoc	Culoare	Volum	
SP423215	Inox	400ml / 300gr	6



SPRAY VOPSEA SUPRAFEȚE EMAILATE

Conceput pentru reparații rapide și ușoare ale zgârieturilor iritante pe suprafețe emailate albe - suprafețe cum ar fi: căzi de baie, chiuvete, vasuri de toaletă, boilere și frigidere.

Uscare rapidă

Dur, Durabil finalizare

Foarte bun Acoperire



CARACTERISTICI

Substanța acrilică de calitate superioară. Pentru suprafețe emailate strălucitoare. Pentru suprafețe dure și durabile. Grad excelent de acoperire. Aderență excelentă. Debit bun, suprafață netedă. Rezistent la șoc, zgâriesturi și la impact. Uscarea rapidă (timpul de uscare depinde de temperatura din jur, de umiditatea aerului și de grosimea stratului aplicat).

DOMENII DE APLICARE

Potrivit pentru reparații rapide și ușoare ale zgârieturilor iritante pe suprafețe emailate albe - suprafețe cum ar fi: căzi de baie, chiuvete, vasuri de toaletă, boilere și frigidere. Nu este adecvat, însă, și pentru reparații efectuate pe suprafețe mari, cum ar fi chiuvete ori căzi de baie.

Cod stoc	Culoare	Volum	
SP423222	Alba	400ml / 300gr	6





SPUMA DE MONTAJ CU PISTOL



CARACTERISTICI

Excelentă aderență și capacitate de umplere. Excelente proprietăți de izolație termică și fonică. Consum economic datorită preciziei aplicării. Randament ridicat de până la 45 de litri, în funcție de temperatură și umiditate. Conform clasei de incendiu B3 (DIN 4102-1). Rezistent la mucegai, la apă. Se poate aplica strat de vopsea.

DOMENII DE APLICARE

Fixarea și izolarea cadrelor de uși și ferestre. Umplerea și etanșarea golurilor, rosturilor și crăpăturilor. Umplerea găurilor din pereți. Izolarea prizelor electrice și a conductelor de apă.

Cod stoc	Volum	
FBD01	750 ml / 750 gr	12

SPUMA DE MONTAJ CU PISTOL



CARACTERISTICI

Se poate aplica la temperaturi de îngheț. Aderență și capacitate de umplere excelente pentru majoritatea materialelor de construcții. Consum economic datorită preciziei aplicării. Randament ridicat de până la 45 de litri, în funcție de temperatură și umiditate. Conform clasei de incendiu B3 (DIN 4102-1). Rezistent la mucegai, la apă. Se poate aplica strat de vopsea.

DOMENII DE APLICARE

Fixarea și izolarea cadrelor de uși și ferestre. Umplerea și etanșarea golurilor, rosturilor și crăpăturilor. Umplerea găurilor din pereți. Izolarea prizelor electrice și a conductelor de apă.

Cod stoc	Volum	
FBD01W	750 ml / 750 gr	12

SPUMA DE MONTAJ CU PAI



CARACTERISTICI

Excelentă aderență și capacitate de umplere. Excelente proprietăți de izolație termică și fonică. Consum economic datorită preciziei aplicării. Randament ridicat de până la 45 de litri, în funcție de temperatură și umiditate. Conform clasei de incendiu B3 (DIN 4102-1). Rezistent la mucegai, la apă. Se poate aplica strat de vopsea.

DOMENII DE APLICARE

Fixarea și izolarea cadrelor de uși și ferestre. Umplerea și etanșarea golurilor, rosturilor și crăpăturilor. Umplerea găurilor din pereți. Izolarea prizelor electrice și a conductelor de apă.

Cod stoc	Volum	
FBD11	750 ml / 600 gr	12

SPUMA DE MONTAJ CU PAI



CARACTERISTICI

Randament ridicat și stabilitate; nu suferă modificări semnificative de presiune atunci când este supusă unor temperaturi joase, de îngheț. Excelentă aderență la majoritatea materialelor. Capacitate de umplere foarte bună. Excelente proprietăți de izolație termică și fonică. Rezistență la umiditate, căldură și la acțiunea diverselor substanțe chimice.

DOMENII DE APLICARE

Montarea și izolarea cadrelor de uși și ferestre. Umplerea și etanșarea golurilor, rosturilor și crăpăturilor. Umplerea găurilor din pereți. Îmbunătățirea izolării termice în sistemele de climatizare.

Cod stoc	Volum	
FBD11W	750 ml / 600 gr	12

SILICON ETANȘANT UNIVERSAL

Etanșant siliconic monocomponent pentru o gamă largă de lucrări de etanșare, de sticlărie și de montare a geamurilor. Adezivitate foarte mare; adecvat aplicării pe materiale de construcții neporoase.



CARACTERISTICI

Rămâne permanent elastic după întărire – indiferent de temperatură. Rezistență la uzură, crăpare și decolorare.

DOMENII DE APLICARE

Lucrări de etanșare la ferestre și uși. Lucrări de etanșare în aplicațiile de bricolaj. Băi, bucătării, sisteme sanitare. Rosturi de îmbinare și dilatare – sticlă, porțelan, oțel etc. Etanșare prizelor electrice, a comutatoarelor, în instalațiile de telecomunicații etc.

Cod stoc	Culoare	Volum	
SB041	Transparent	280 gr	24
SB042	Alb	280 gr	24





PRODUSE DE TĂIERE ȘI ABRAZIVE



RODEX

www.rodexabrasives.com

PRODUSE DE TĂIERE ȘI ABRAZIVE



 rodexabrasives.com

   **RODEXTOOLS**

Viteza Maximă de Funcționare

D/mm	Rodex											
	16	20	25	32	35	40	45	50	63	80	100	125
6	51000	64000	80000	102000	112000	128000	143240	160000	201000			
8	38200	48000	60000	76500	84000	95500	107430	120000	150500	191000		
10	30600	38200	48000	61200	67000	76500	86000	95500	120500	153000	191000	184000
13	23550	29500	35600	47100	51500	58800	66500	73500	92600	118000	147000	150000
18	19100	23900	29850	38200	41800	47800	54000	59700	75200	95500	120000	120000
20	15300	19100	23900	30600	33500	38200	43000	47800	60200	76500	95500	95500
25	12300	15300	19100	24500	26800	30600	34400	38200	48200	61200	76500	75000
32	9550	11950	14950	29100	20900	23900	26900	30000	37600	48000	60000	59700
40	7650	9550	11950	15300	16750	19100	21500	23900	30100	38200	47200	47750
50	6150	7650	9550	12250	13400	15300	17200	19100	24100	30600	38200	37900
63	4850	6100	7600	9750	10650	12150	13650	15200	19100	24300	30250	29850
80	3850	4800	6000	7650	8400	9550	10750	12000	15100	19100	23900	23900
100	3100	3850	4800	6150	8700	7650	8600	9550	12100		19100	20800
115	2700	3350	4200	5350	5850	650	7500	8350	10500	13300	16650	19100
125	2450	3100	3850	4900	5350	6150	6900	7650	9850	12250	15300	16000
150	2050	2550	3200	4100	4500	5100	5750	6400	8050	10200	12700	13300
180	1700	2150	2700	3400	3750	4250	4800	5350	6700	8500	10650	11950
200	1550	1950	2400	3100	3350	3850	4300	4800	6050	7650	9550	10400
230	1350	1700	2100	2700	2950	3350	3750	4200	5250	6650	8350	9550
250	1250	1550	1950	2450	2700	3100	3450	3850	4850	6150	7650	8000
300	1050	1300	1600	2050	2250	2550	2870	3200	4050	5100	6400	6850
350/356	875	1100	1400	1750	1950	2200	2450	2750	3450	4400	5500	6000
400/406	765	960	1200	1550	1700	1950	2150	2400	3050	3850	4800	5350
450/457	680	850	1100	1400	1500	1700	1950	2150	2700	3400	4250	4800
500/508	615	765	960	1250	1350	1550	1750	1950	2450	3100	3850	4000
600/610	510	640	800	1050	1150	1300	1450	1600	2050	2550	3200	3620
650/660	460	580	720	930	1010	1160	1300	1450	1820	2320	2900	

Clasificare			
Tip produs			Cod produs
Tăiere	Material	Metal / Oțel	★★★★
		Oțel inoxidabil (inox)	★★★★
		Marmură/ Piatră	★★★★
Polizare		Metal / Oțel	★★★★
			SRS

Discuri de Tăiere - Specificații

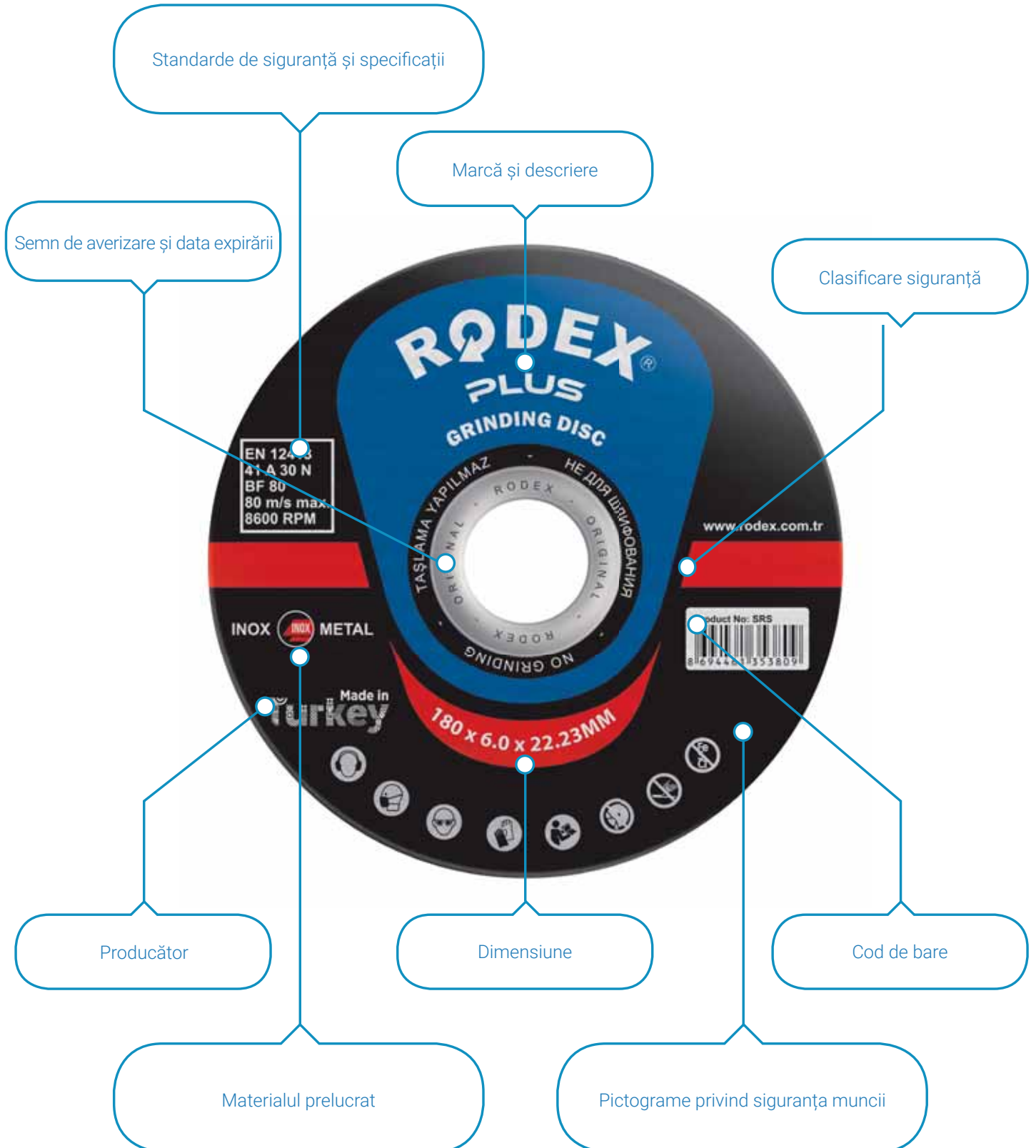

MATERIALE DE TĂIERE ȘI POLIZARE

Siguranța este un aspect foarte important care trebuie avut mereu în vedere, mai ales în privința utilizării și întreținerii discurilor de tăiere și polizare. Folosirea incorectă a discurilor este periculoasă. Utilizatorul trebuie să respecte cu strictețe standardele, reglementările și măsurile de siguranță din manualul utilizatorului. Standardele sunt extrem de importante pentru siguranță. Ele asigură viteza de funcționare a produsului, siguranța utilajelor și echipamentelor, procedurile de asamblare a flanșelor, măsurile preventive în timpul funcționării, depozitarea înainte de utilizare, inspecția prealabilă și atenționările generale cu privire la utilaje.

Atenție!

1: Utilizarea incorectă poate duce la ruperea discului de tăiere sau polizare și poate provoca răni grave.

UTILIZAȚI DISCUL DE TĂIERE ȘI POLIZARE LA VITEZA DE ROTAȚIE MARCADĂ PE DISC ȘI CU UNELTELE RECOMANDATE. NU UTILIZAȚI DISCUL ÎN ALTE SCOPURI DECÂT CELE MENȚIONATE ȘI NU-L SCĂPAȚI PE JOS. PURTAȚI ÎNTOTDEAUNA ECHIPAMENT DE PROTECȚIE ȘI RESPECTAȚI PROCEDURILE DE MONTARE.

2: Praful rezultat în urma procesului de polizare sau tăiere poate afecta ochii și pielea și poate provoca afecțiuni respiratorii grave. Densitatea mare de praf apare în urma materialului tăiat în urma utilizării discurilor de tăiat și polizat. Țineți cont de informațiile tehnice de siguranță a materialelor folosite în procesul de polizare sau tăiere. Asigurați întotdeauna aerisirea, controlul asupra prafului și echipamentul de protecție pentru fiecare proces.

Atenționări și observații generale

Utilizați cu atenție și depozitați discurile de tăiere și polizare conform instrucțiunilor. Verificați toate discurile înainte de a le monta și nu folosiți produse fisurate sau deteriorate. Asigurați-vă că viteza uneltei nu depășește viteza maximă indicată pe disc sau pe ambalaj. Verificați dacă flanșele au aceeași dimensiune, sunt prinse la fel și au diametrul corespunzător (diametrul ar trebui să fie cel puțin o treime din disc). Asigurați-vă că locul pe care lucrați este sigur și stabil. Asigurați-vă că piesa de lucru este fixă. Nu îndepărtați carcasa motoarelor de polizare. Operați discurile cu apărătoarele puse timp de un minut la viteza normală de funcționare, înainte de a începe procesul de tăiere sau polizare. Purtați întotdeauna ochelari de protecție sau echipament de protecție care să vă acopere ochii. Respectați cu strictețe instrucțiunile de depozitare. Nu folosiți discuri care au fost scăpate pe jos, care sunt deteriorate sau care au defecte de fabricație. Nu forțați discul în unealtă și nu modificați dimensiunea alezajului de fixare. Dacă discul nu se potrivește, folosiți un altul. Nu depășiți viteza maximă de funcționare a discului. Nu folosiți flanșe pe suprafețe care nu sunt curate, drepte sau care au bavuri. Nu strângeți șuruburile mai mult decât este necesar. Nu șlefuiți cu discurile de tăiere. Nu stați în fața discului care taie sau șlefuește. Nu începeți procesul de tăiere sau polizare fără a vă asigura ventilație și fără a avea echipamentul de protecție. Nu utilizați discurile decât pentru materialele corespunzătoare. Nu forțați discul în piesa de prelucrat. Nu rotiți, îndoiiți sau înclinați discul de tăiere în timpul procesului. Nu tăiați și nu șlefuiți cu o unealtă care vibrează excesiv. Păstrați discurile în locuri uscate. Produsele din rășină au o valabilitate de 3 ani de la data fabricației. **RESPECTAȚI REGULILE ȘI INSTRUCȚIUNILE PENTRU SIGURANȚA DVS.**

PICTOGRAME PRIVIND SIGURANȚA MUNCII



Protecția obligatorie a mâinilor



Protecția obligatorie a căilor respiratorii



Protecția obligatorie a ochilor



Protecția obligatorie a urechilor

PICTOGRAME UNELTE



Polizor portabil



Mașină de tăiat portabilă



Mașină de tăiat cu masă fixă

PICTOGRAME MATERIALE



Metal



Metal dur



Piatră



Granit



Piatră polizare



Lemn



Material turnare



Aluminiu



Marmură



Asfalt



PVC



Beton



Oțel inoxidabil



Cale ferată



Suprafață de cuarț Ceramică



Porțelan



Piatră cubică

ATENȚIE!

		<p>T41 / T42</p>	<p>T41 / T42</p>
		<p>T27</p>	<p>T27</p>

DISC DE TĂIERE



INOX-METAL



SRM

Atenție!



TIP T41

TIP T42

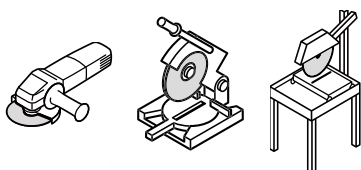

PERFORMANȚĂ EXCELENȚĂ

Discul de tăiere metal este proiectat pentru tăierea rapidă fără bavuri. Funcționează până la 13.300 RPM și 80 M/S și este destinat tăierii rapide a metalelor și a oțelului inoxidabil.

MATERIAL PREMIUM

Fabricat din granulație brevetată de oxid de aluminiu și întărit cu plasă dublă din fibră de sticlă durabilă. Inelul central din oțel îngroșat sporește rezistența de prindere pentru o tăiere sigură și rapidă.

UTILIZARE

Discurile abrazive pentru tăiere sunt perfecte pentru fier beton, oțel inoxidabil, țevi, fier, cupru și alte metale feroase. Tăiere foarte rapidă și uniformă.

RECOMANDĂRI PRIVIND SIGURANȚA

Pentru siguranța dumneavoastră, purtați toate echipamentele de protecție necesare atunci când utilizați aceste discuri de tăiere.

CATEGORIE Pentru METAL

LEGĂTURĂ ■■■■■□□

AGRESIVITATE ■■■■■□□

DURABILITATE ■■■■■□□

Utilizare:

Metal ●



















Oțel inoxidabil ○

Oțel ○

40%
mai performant



Produsul Rodex Metal SRM este depozitat în cutii de plastic durabil pentru a-l proteja de apă, umiditate și praf. Condițiile de mediu au un impact minim asupra produsului. Ambalajul este conceput pentru ca utilizatorul să se bucure de eficiența și calitatea produsului cât mai mult timp.

Cod	Diametru	Tip Material	Grosime	Tip	Dimensiune Alezaj	
SRM10115N	115MM	INOX-METAL	1.0 MM	T41 	22.23 MM	600
SRM1115		METAL	1.0 MM	T41 	22.23 MM	600
SRM12115		METAL	1.2 MM	T41 	22.23 MM	600
SRM115		METAL	3.0 MM	T41 	22.23 MM	270
SRM10125N	125MM	INOX-METAL	1.0 MM	T41 	22.23 MM	600
SRM1125		METAL	1.0 MM	T41 	22.23 MM	600
SRM12125		METAL	1.2 MM	T41 	22.23 MM	600
SRM16125		METAL	1.6 MM	T41 	22.23 MM	480
SRM25125		METAL	2.5 MM	T41 	22.23 MM	330
SRM16180	180MM	METAL	1.6 MM	T41 	22.23 MM	200
SRM2180		METAL	2.0 MM	T41 	22.23 MM	150
SRM25180		METAL	2.5 MM	T41 	22.23 MM	150
SRM16230	230MM	METAL	1.6 MM	T41 	22.23 MM	100
SRM2230		METAL	2.0 MM	T41 	22.23 MM	50
SRM25230		METAL	2.5 MM	T41 	22.23 MM	50
SRM300	300MM	METAL	3.0 MM	T41 	32 MM	30
SRM350	350MM	METAL	3.0 MM	T41 	32 MM	30

RQDEX



MAI RAPID - MAI MULTĂ DURATĂ DE VIAȚĂ



SRS

DISC POLIZARE



METAL

TIP T27

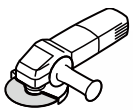

Atenție!

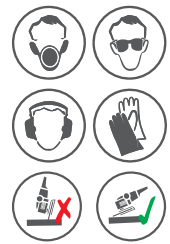

CATEGORIE

Pentru METAL

LEGĂTURĂ



AGRESIUNE



DURABILITATE



Utilizare:

Metal ●

Oțel inoxidabil ●

Oțel ●

Oțel înalt aliat ●

Oțel carbon ●

Caracteristici Și Recomandări Generale de Utilizare

Discul de polizare Rodex este un produs dur, multifuncțional, duritatea lui fiind marcată cu litera T. Se caracterizează prin rapiditatea procesului de polizare rapid și durabilitate. Abraziv: oxid de aluminiu. Materiale: oțel. Utilizare: polizarea suprafețelor, îmbinările sudate, polizarea sudurilor de filet. Recomandări: potrivit pentru polizarea unghiulară la toate valorile puterii de ieșire. Chiar și în cazul unei presiuni de contact scăzute, generează un grad ridicat de debitare a metalelor.

Atenție!



Cod	TIP	Diametru x Dimensiune Alezaj	Max. RPM	
SRS6115	T27	115x6.0x22 MM	13300	120
SRS6125	T27	125x6.0x22 MM	12200	120
SRS6180	T27	180x6.0x22 MM	8600	60
SRS6230	T27	230x6.0x22 MM	6600	30

DISCURI DE TĂIERE DIAMANTATE TURBO

2X
VIATA MAI LUNGA



RODEX®

CLASIFICARE

UZ GENERAL



UZ INDUSTRIAL



		UZ GENERAL	UZ INDUSTRIAL		
 <p>CERAMICĂ</p>     			 <p>RRP</p>	 <p>RRK Ceramică</p>	
		 <p>RRB Ceramică Granit</p>		 <p>RRD Ceramic Granit</p>	
				 <p>RRC Ceramică</p>	
 <p>GRANIT</p>     		 <p>RRU Granit Universal</p>	 <p>RRS Granit Universal</p>		
				 <p>RRL Granit Universal</p>	
				 <p>RRZ Granit Universal</p>	
		 <p>RRE Granit Universal</p>		 <p>RRH Granit Universal</p>	
 <p>UNIVERSAL</p>     		 <p>RRA Universal</p>		 <p>RRF Universal</p>	
			 <p>RRT Granit Universal</p>	 <p>RRX Universal</p>	
		 <p>RRM METAL Universal</p>	 <p>RRM METAL Universal</p>	 <p>RRM METAL Universal</p>	
 <p>BETON</p>     		 <p>RR4 Pollzare Beton</p>		 <p>RRG Măcinarea betonului</p>	
				 <p>RRR Asfalt</p>	
				 <p>RRR Beton</p>	

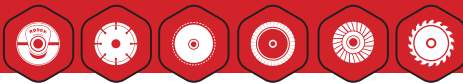

DISC CERAMICĂ SEGMENTAT



Caracteristici

Segmentare	Standard
AGRESIUNE	■■■■□□
DURABILITATE	■■■■□□

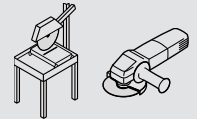

Utilizare:

Cărămidă	●
Marmură	●
Granit	●
Piatră	●
Universal	●



TĂIERE UMEDĂ SAU USCATĂ



Cod	Diamentru x Dimensiune Alezaj	Grosime x înălțime segment	Max. RPM	📦
RRX115	115 x 20/22,23 MM	2,1 X 7 MM	13200	100
RRX125	125 x 20/22,23 MM	2,1 X 7 MM	12200	100
RRX150	150 x 20/22,23 MM	2,1 X 7 MM	10100	50
RRX180	180 x 20/22,23 MM	2,1 X 7 MM	8400	50
RRX230	230 x 20/22,23 MM	2,1 X 7 MM	6600	50

Caracteristici Și Recomandări Generale de Utilizare

- ▶ Universal pentru tăiere uscată sau umedă
- ▶ Dinții în formă de X oferă o tăiere rapidă și netedă
- ▶ Pânză fierăstrău super subțire de porțelan pentru o tăiere fără așchii; potrivit pentru uneltele portabile.
- ▶ Potrivit pentru tăiere porțelan, plăci ceramice, granit, gresie, cuarț etc. Bucșele detașabile asigură stabilitate pânzei ferăstrăului.

DISC DIAMANTAT PENTRU CERAMICA



TĂIERE UMEDĂ SAU USCATĂ



▶ Vezi Video

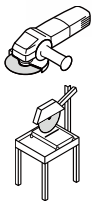

Utilizare:

Cărămidă	●
Marmură	●
Ceramică	●
Porțelan	●
Materiale de construcție	●

Caracteristici

Segmentare	Standard
AGRESIUNE	■■■■□□
DURABILITATE	■■■■□□

Cod	Diamentru x Dimensiune Alezaj	Grosime x înălțime segment	Max. RPM	📦
RRK115	115 x 20/22,23 MM	2,2 X 6 MM	13200	80
RRK125	125 x 20/22,23 MM	2,2 X 6 MM	12200	80
RRK150	150 x 20/22,23 MM	2,4 X 6 MM	10100	50
RRK180	180 x 20/22,23 MM	2,6 X 6 MM	8400	50
RRK230	230 x 20/22,23 MM	2,8 X 6 MM	6600	50

DISC DE TĂIERE DIAMANTAT SEGMENTAT



TĂIERE UMEDĂ SAU USCATĂ



▶ Vezi Video

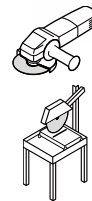
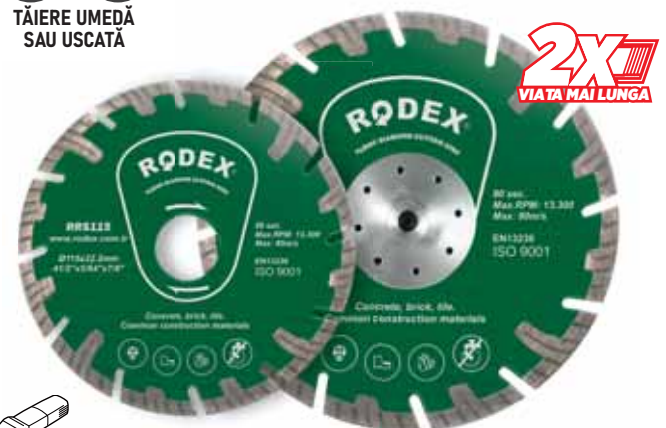

Utilizare:

Piatră	●
Marmură	●
Granit	●
Cărămidă	●
Materiale de construcție	●

Caracteristici

Segmentare	Standard
AGRESIUNE	■■■■□□
DURABILITATE	■■■■□□

Cod	Diamentru x Dimensiune Alezaj	Grosime x înălțime segment	Max. RPM	📦
RRS115	115 x 20/22,23 MM	2,2 X 8 MM	13200	100
RRS115F	115 x 20/22,23 MM CU FLANȘĂ	2,2 X 8 MM	13200	100
RRS125	125 x 20/22,23 MM	2,4 X 8 MM	12200	100
RRS180	180 x 20/22,23 MM	2,6 X 8 MM	8400	50
RRS180F	180 x 20/22,23 MM CU FLANȘĂ	2,6 X 8 MM	8400	50
RRS230	230 x 20/22,23 MM	2,8 X 8 MM	6600	50



DISC DIAMANTAT CONTINUU



Caracteristici

Segmentare	Coroană Continuă
AGRESIUNE	■ ■ ■ □ □ □ □
DURABILITATE	■ ■ ■ □ □ □ □

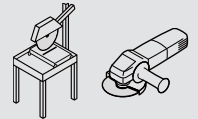

Utilizare:

Piatră	●
Marmură	●
Granit	●
Cărămidă	●



Cod	Diametrul x Dimensiune Alezaj	Grosime x înălțime segment	Max. RPM	📦
RRB115	115 x 20/22,23 MM	1,9 X 5 MM	13200	100
RRB125	125 x 20/22,23 MM	1,9 X 5 MM	12200	100
RRB150	150 x 20/22,23 MM	2,0 X 5 MM	10100	50
RRB180	180 x 20/22,23 MM	2,2 X 5 MM	8400	50
RRB230	230 x 20/22,23 MM	2,4 X 5 MM	6600	50

Caracteristici Și Recomandări Generale de Utilizare

- Universal pentru tăiere uscată sau umedă
- Discurile diamantate RODEX sunt fabricate din oțel mangan și diamant de înaltă calitate, durabile și tratate termic.

DISC DIAMANTAT UNIVERSAL SEGMENTAT

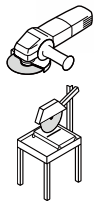

Utilizare:

Piatră	●
Marmură	●
Granit	●
Cărămidă	●
Materiale de construcție	●

Caracteristici

Segmentare	Standard
AGRESIUNE	■ ■ ■ ■ ■ □
DURABILITATE	■ ■ ■ ■ ■ □ □

Cod	Diametrul x Dimensiune Alezaj	Grosime x înălțime segment	Max. RPM	📦
RRA115	115 x 20/22,23 MM	1,9 X 8MM	13200	100
RRA125	125 x 20/22,23 MM	1,9 X 8MM	12200	100
RRA150	150 x 20/22,23 MM	2,0 X 8MM	10100	50
RRA180	180 x 20/22,23 MM	2,2 X 8MM	8400	50
RRA230	230 x 20/22,23 MM	2,4 X 8MM	6600	50
RRA300	300 x 25,4/30 MM	3,2 X 8MM	5000	10

DISC CERAMICA ULTRA SUBTIRE

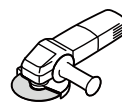
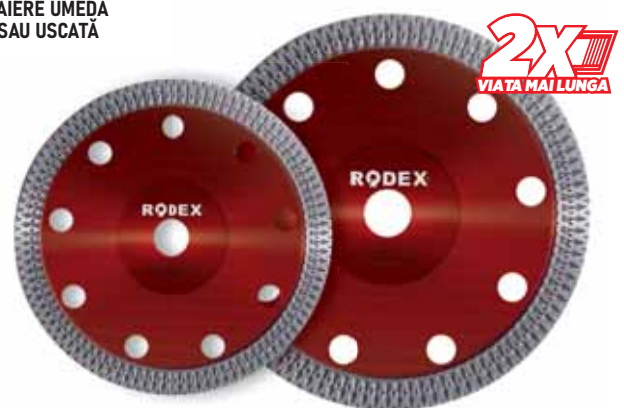

Utilizare:

Plăci Ceramice	●
Marmură	●
Porțelan	●
Cărămidă	●

Caracteristici

Segmentare	Coroană Continuă
AGRESIUNE	■ ■ ■ ■ ■ ■ □
DURABILITATE	■ ■ ■ ■ ■ □ □

Cod	Diametrul x Dimensiune Alezaj	Grosime x înălțime segment	Max. RPM	📦
RRP115	115 x 20/22,23 MM	1,2 X 12MM	13200	80
RRP180	125 x 20/22,23 MM	1,8 X 12MM	8400	50

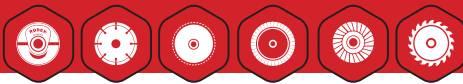

DISC GALVANIZAT DE TĂIERE STICLĂ

**VITEZA
MARE**

2X
VIATA MAI LUNGA



Caracteristici

Segmentare	Coroară Continuă
AGRESIUNE	■■■■■□
DURABILITATE	■■■■■□

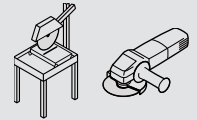

Utilizare:

Sticlă	●
Cărămidă	●
Fibră de Sticlă	●
Porțelan	●



Cod	Diamentru x Dimensiune Alezaj	Grosime x Înălțime segment	Max. RPM	📦
RRC115	115 x 20/22,23 MM	1.5 X 20MM	13200	120
RRC125	125 x 20/22,23 MM	1.5 X 20MM	12200	120
RRC180	180 x 20/22,23 MM	1.7 X 20MM	8400	50
RRC230	230 x 20/22,23 MM	2.0 X 20MM	6600	25

Caracteristici Și Recomandări Generale de Utilizare

- ▶ Universal pentru tăiere uscată sau umedă.
- ▶ Material: acoperit cu praf de diamant.
- ▶ Discurile de tăiere sunt ascuțite și puternice, ceea ce le face ideale pentru tăierea sticlei, fibrei de sticlă, porțelanului și plăcilor.
- ▶ Este extrem de rezistent, astfel că își păstrează forma și nu se sparge.
- ▶ Menținerea formei, capacitate puternică de polizare, precizie și eficiență.

DISC DE TĂIERE DIAMANTAT SUPER SUBTIRE

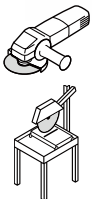

Caracteristici

Segmentare	Coroană Continuă
AGRESIUNE	■■■■■□□
DURABILITATE	■■■■■□□

Utilizare:

Piatră	●
Bazalt	●
Cărămidă Argilă	●
Plăci ceramice	●
Materiale de construcție	●

Cod	Diamentru x Dimensiune Alezaj	Grosime x Înălțime segment	Max. RPM	📦
RRD115	115 x 22,23 MM	1,2 X 12MM	13200	100
RRD125	125 x 22,23 MM	1,2 X 12MM	12200	100
RRD180	180 x 22,23 MM	1,8 X 12MM	8400	50
RRD230	230 x 22,23 MM	2,0 X 12MM	6600	50

DISC DE TĂIERE DIAMANTAT TURBO SUPER SUBTIRE

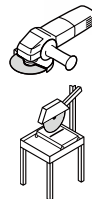

Caracteristici

Segmentare	Turbo continuu
AGRESIUNE	■■■■■□□□
DURABILITATE	■■■■■□□□

Utilizare:

Asfalt	●
Plăci Ceramice	●
Marmură	●
Cărămidă	●

Cod	Diamentru x Dimensiune Alezaj	Grosime x Înălțime segment	Max. RPM	📦
RRH115L	115 x 20/22,23 MM	1,2 X 10MM	13200	100
RRH125L	125 x 20/22,23 MM	1,4 X 10MM	12200	100
RRH180L	180 x 20/22,23 MM	1,8 X 10MM	8400	50
RRH230L	230 x 20/22,23 MM	2,0 X 10MM	6600	50



DISC DE TĂIERE DIAMANTAT SEGMENTE SUDATE CU LASER

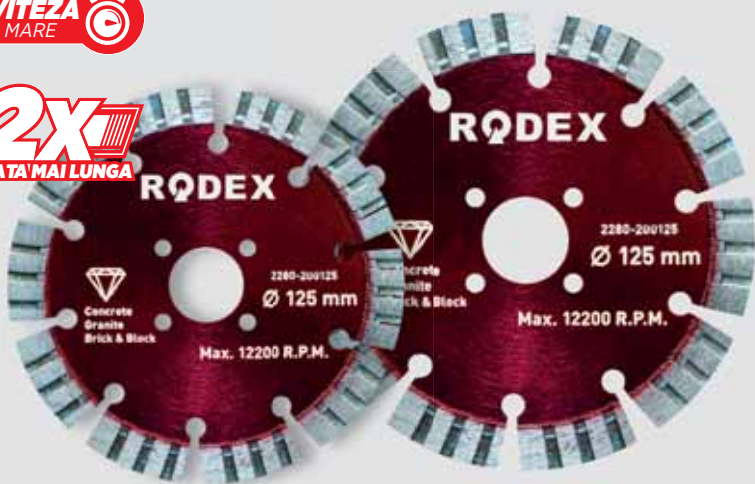

Caracteristici

Segmentare	Sudat Cu Laser
AGRESIUNE	■■■■■□□
DURABILITATE	■■■■■□□

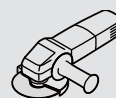

Utilizare:

Cărămidă - Bloc	●
Marmură	●
Granit	●
Beton	●
Materiale de construcție	●



Cod	Diamentru x Dimensiune Alezaj	Grosime x înălțime segment	Max. RPM	📦
RRF115	115 x 20/22,23 MM	2,4 X 15 MM	13200	100
RRF125	125 x 20/22,23 MM	2,4 X 15 MM	12200	100

Caracteristici Și Recomandări Generale de Utilizare

- ▶ Universal pentru tăiere uscată sau umedă
- ▶ Segment turbo foarte robust sudat cu laser de 15 mm, potrivit pentru mașini de tăiat, separatoare de combustibil, mașină de tăiat piatră, fierăstrău cu sistem de răcire cu apă, mașini de tăiat mixtă - toate mărcile.
- ▶ Durabilitate mare datorită diamantelor de înaltă calitate și rezistente la temperatură

DISC TURBO

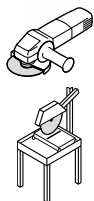

Caracteristici

Segmentare	Turbo
AGRESIUNE	■■■■■□□□
DURABILITATE	■■■■■□□□

Utilizare:

Piatră	●
Calcar	●
Granit	●
Cărămidă	●

Cod	Diamentru x Dimensiune Alezaj	Grosime x înălțime segment	Max. RPM	📦
RRU115	115 x 20/22,23 MM	2,2 X 7MM	13200	100
RRU125	125 x 20/22,23 MM	2,2 X 7MM	12200	100
RRU180	180 x 20/22,23 MM	2,6 X 7MM	8400	50
RRU230	230 x 20/22,23 MM	2,8 X 7MM	6600	50

DISC SEGMENTAT TURBO

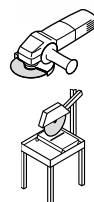
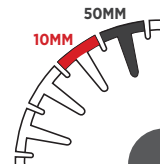

Caracteristici

Segmentare	LUNGĂ
AGRESIUNE	■■■■■□□□
DURABILITATE	■■■■■□□□

Utilizare:

Piatră	●
Marmură	●
Calcar	●
Cărămidă	●
Materiale de construcție	●

Cod	Diamentru x Dimensiune Alezaj	Grosime x înălțime segment	Max. RPM	📦
RRL115	115 x 20/22,20 MM	2,2 X 10-50MM	13200	100
RRL180	180 x 20/22,20 MM	2,6 X 10-50MM	8400	50
RRL230	230 x 20/22,20 MM	2,8 X 10-50MM	6600	50



DISC SEGMENTAT



Caracteristici

Segmentare	Standard
AGRESIUNE	■■■■■□□
DURABILITATE	■■■■■□□□

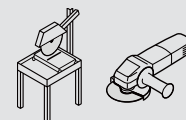

Utilizare:

Piatră	●
Piatră prelucrată	●
Marmură	●
Granit	●
Materiale de construcție	●



TĂIERE UMEDĂ SAU USCATĂ



Cod	Diamentru x Dimensiune Alezaj	Grosime x înălțime segment	Max. RPM	📦
RRZ115	115 x 20/22,23 MM	2,2 X 8MM	13200	100
RRZ125	110 x 20/22,23 MM	2,2 X 8MM	12200	100
RRZ150	115 x 20/22,23 MM	2,4 X 8MM	8400	50
RRZ180	125 x 20/22,23 MM	2,6 X 8MM	6600	50
RRZ230	150 x 20/22,23 MM	2,8 X 8MM	8400	50
RRZ300	180 x 22.23/25.4 MM	3,4 X 8MM	6600	10

Caracteristici Și Recomandări Generale de Utilizare

- ▶ Universal pentru tăiere uscată sau umedă
- ▶ Rezultate foarte bune în domenii precum tăierea industrială și prelucrarea manuală.
- ▶ Sunt ideale pentru tăiere beton, cărămidă, granit sau alte materiale dure.
- ▶ Intensitate mare a diamantului. Tăiere ușoară și eficientă.

DISC DE TĂIERE DIAMANTAT TURBO ONDULAT



Caracteristici

Segmentare	Coroană Turbo Continuă
AGRESIUNE	■■■■■□□
DURABILITATE	■■■■■□□□

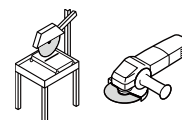

Utilizare:

Granit	●
Piatră Prelucrată	●
Beton Verde	●
Cărămidă	●
Materiale de construcție	●



TĂIERE UMEDĂ SAU USCATĂ



Cod	Diamentru x Dimensiune Alezaj	Grosime x înălțime segment	Max. RPM	📦
RRT115	115 x 20/22,23 MM	2,2 X 8MM	13200	100
RRT125	125 x 20/22,23 MM	2,2 X 8MM	12200	100
RRT150	150 x 20/22,23 MM	2,4 X 8MM	10100	50
RRT180	180 x 20/22,23 MM	2,6 X 8MM	8400	50
RRT230	230 x 20/22,23 MM	2,8 X 8MM	6600	50

Caracteristici Și Recomandări Generale de Utilizare

- ▶ Universal pentru tăiere uscată sau umedă
- ▶ Rezultate foarte bune în domenii precum tăierea industrială și prelucrarea manuală.
- ▶ Discurile de tăiere diamantate RODEX folosesc concentrația perfectă de diamant, rezultatele fiind performanță ridicată, durabilitate și longevitate.
- ▶ Intensitate mare a diamantului. Tăiere ușoară și eficientă.



DISC DIAMANTAT GALVANIZAT



CU FLANȘĂ

Caracteristici

Segmentare	Galvanizată
AGRESIUNE	■■■■■■■□
DURABILITATE	■■■■■■■□

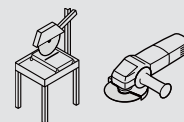

Utilizare:

Beton Verde	●
Calcar	●
Granit	●
Porțelan	●



TĂIERE UMEDĂ SAU USCATĂ



Cod	Diametru x Dimensiune Alezaj	Grosime x înălțime segment	Max. RPM	
RRE115F	115 x 22,23 MM	2.5 X CORP ÎNTREG, FAȚĂ DUBLĂ	13200	60
RRE125F	125 x 22,23 MM	2.5 X CORP ÎNTREG, FAȚĂ DUBLĂ	12200	60
RRE180F	180 x 22,23 MM	2.6 X CORP ÎNTREG, FAȚĂ DUBLĂ	8400	30
RRE230F	230 x 22,23 MM	2.8 X CORP ÎNTREG, FAȚĂ DUBLĂ	6600	30

Caracteristici Și Recomandări Generale de Utilizare

- ▶ Universal pentru tăiere uscată sau umedă
- ▶ Rezultate foarte bune în domeniul precum tăierea industrială și prelucrarea manuală.
- ▶ Sunt ideale pentru tăiere beton, cărămidă, granit sau alte materiale dure.
- ▶ Intensitate mare a diamantului. Tăiere ușoară și eficientă.

DISC DIAMANTAT GALVANIZAT



TĂIERE UMEDĂ SAU USCATĂ



CU FLANȘĂ

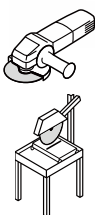

Caracteristici

Segmentare	Galvanizată
AGRESIUNE	■■■■■■■
DURABILITATE	■■■■■■■

Utilizare:

Beton Verde	●
Calcar	●
Granit	●
Porțelan	●

Cod	Diametru x Dimensiune Alezaj	Grosime x înălțime segment	Max. RPM	
RRE115FD	115 x 20/22,23 MM	2.5 X CORP ÎNTREG, FAȚĂ DUBLĂ	13200	60
RRE180FD	180 x 20/22,23 MM	2.6 X CORP ÎNTREG, FAȚĂ DUBLĂ	8400	30
RRE230FD	230 x 20/22,23 MM	2.8 X CORP ÎNTREG, FAȚĂ DUBLĂ	6600	30

DISC DIAMANTAT GALVANIZAT SEGMENTAT



TĂIERE UMEDĂ SAU USCATĂ



CU FLANȘĂ

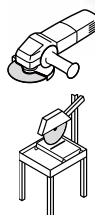

Caracteristici

Segmentare	Galvanizată
AGRESIUNE	■■■■■■■
DURABILITATE	■■■■■■■

Utilizare:

Beton Verde	●
Calcar	●
Granit	●
Porțelan	●

Cod	Diametru x Dimensiune Alezaj	Grosime x înălțime segment	Max. RPM	
RRE115FDS	115 x 20/22,23 MM	2.5 X CORP ÎNTREG, FAȚĂ DUBLĂ	13200	60
RRE180FDS	180 x 20/22,23 MM	2.6 X CORP ÎNTREG, FAȚĂ DUBLĂ	8400	30
RRE230FDS	230 x 20/22,23 MM	2.8 X CORP ÎNTREG, FAȚĂ DUBLĂ	6600	30

DISC TAIERE UNIVERSALA LIPITA IN VID

RRM



**+ TĂIERE
ULTRARAPIDĂ**

**PRO
MULTI**



**TĂIERE UMEDĂ SAU
USCĂTĂ**

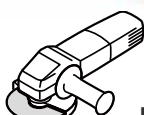

Utilizare:

- PIATRĂ ●
- INOX ●
- OȚEL ●
- ALUMINIU ●
- PVC ●
- CERAMICĂ ●
- LEMN ●

Caracteristici

Segmentare Brazare În Vacuum

AGRESIUNE ■■■■■■

SERVICE LIFE ■■■■■■

Atenție!



Caracteristici Și Recomandări Generale de Utilizare

- ▶ Universal pentru tăiere uscată sau umedă.
- ▶ Datorită tehnologiei de brazare în vacuum, o concentrație mare de particule de diamant premium industriale este brazată fix pe marginea miezului de oțel.
- ▶ Conceput ca disc multifuncțional: pompieri, echipe de salvare, poliție, companii de demolări. Ambele părți sunt acoperite cu material abraziv, care sporește performanța. Operare uscată, fără apă.
- ▶ Utilizări: Conceput pentru a tăia materialele dure, printre care marmură de granit, aluminiu, caroserie, sticlă antiglonț, fontă, țevi de cupru, acoperișuri ondulate, pereți de gips, țevi din fontă ductilă, uși antifoc, zidărie, plastic, PVC, fier beton, beton armat, piese metalice din oțel, stuc, lemn și altele.



PIATRĂ



INOX



OȚEL



ALUMINIU



PVC

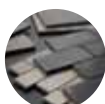

CERAMICĂ

Cod	Diamentru x Dimensiune Alezaj	Grosime x înălțime segment	Max. RPM	
RRM115M	115 x 20/22,23 MM	2,0 X 5MM	13200	100
RRM125M	125 x 20/22,23 MM	2,0 X 5MM	12200	100



DISC BRAZAT ÎN VACUUM PENTRU METAL

RRM



TĂIERE UMEDĂ SAU USCATĂ

Caracteristici

Segmentare Brazare În Vacuum

AGRESIUNE ■■■■■■

DURABILITATE ■■■■■■

Atenție!



Utilizare:

- INOX ●
- OȚEL ●
- PROFILE METALICE ●
- ALUMINIU ●
- TABLĂ ●
- ȚEVI DIN OȚEL ●
- FIER ●

Caracteristici Și Recomandări Generale de Utilizare

- ▶ UNIVERSAL - DIAMETRUL CONSTANT permite tăierea uscată a metalului, fierului beton, profilelor metalice, aluminului, a diferitelor tipuri de conducte sau tablă.
- ▶ DURABIL - Potrivit rezultatelor testelor, GRAFF-UL NEGRU permite un număr de peste 10000 de tăieri. Durabilitatea sporită a acestui disc este asigurată de lipirea cu plasmă la temperatură înaltă și o nouă generație de granule de diamant în segmentul de tăiere.
- ▶ UȘOR DE UTILIZAT - Este mai ușor de utilizat decât discul abraziv: mai puține scântei, zero praf, zero miros, zero supraîncălzire. Discul diamantat poate fi folosit pentru polizarea bavurilor ce pot apărea după tăierea unui metal dur.
- ▶ SIGUR - Datorită discului care este fabricat din oțel de înaltă rezistență, nu există riscul ca discul să se rupă atunci când este utilizat la o viteză de rotație mare (13200 RPM).

Cod	Diamentru x Dimensiune Alezaj	Grosime x înălțime segment	Max. RPM	
RRM115S	115 x 20/22,23 MM	2,0 X 5MM	13200	100
RRM125S	125 x 20/22,23 MM	2,0 X 5MM	12200	100

DISC BRAZAT ULTRA RAPID

RRM



**+ TĂIERE
ULTRA RAPIDĂ**

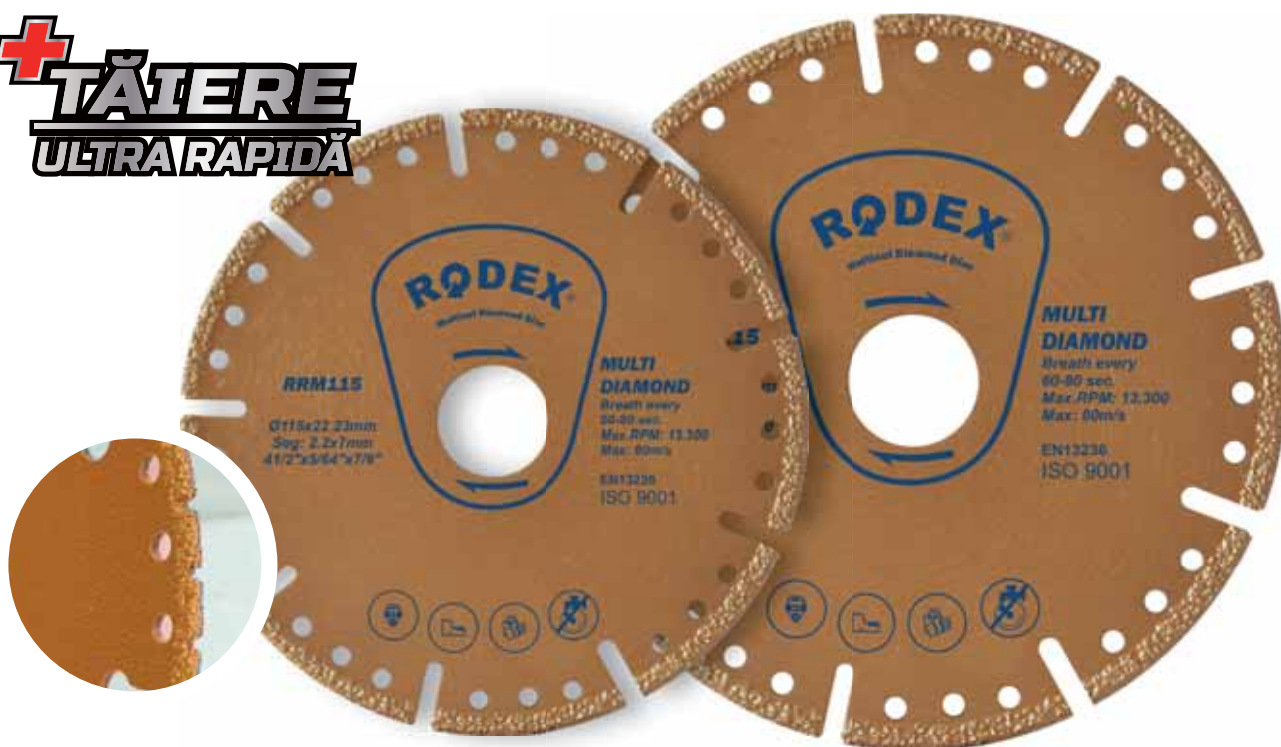

**TĂIERE UMEDĂ SAU
USCĂTĂ**

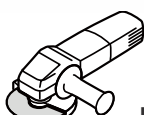

Utilizare:

- PIATRĂ ●
- INOX ●
- OȚEL ●
- ALUMINIU ●
- PVC ●
- CERAMICĂ ●
- LEMN ●

Caracteristici

Segmentare Brazare În Vacuum

AGRESIUNE ■■■■■■

SERVICE LIFE ■■■■■■

Atenție!



Caracteristici Și Recomandări Generale de Utilizare

- ▶ Universal pentru tăiere uscată sau umedă.
- ▶ Datorită tehnologiei de brazare în vacuum, o concentrație mare de particule de diamant premium industriale este brazată fix pe marginea miezului de oțel.
- ▶ Conceput ca disc multifuncțional: pompieri, echipe de salvare, poliție, companii de demolări. Ambele părți sunt acoperite cu material abraziv, care sporește performanța. Operare uscată, fără apă.
- ▶ Utilizări: Conceput pentru a tăia materialele dure, printre care marmură de granit, aluminiu, caroserie, sticlă antiglonț, fontă, țevi de cupru, acoperșuri ondulate, pereți de gips, țevi din fontă ductilă, uși antifoc, zidărie, plastic, PVC, fier beton, beton armat, piese metalice din oțel, stuc, lemn și altele.



PIATRĂ



INOX



OȚEL



ALUMINIU



PVC

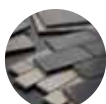

CERAMICĂ

Cod	Diamentru x Dimensiune Alezaj	Grosime x înălțime segment	Max. RPM	
RRM115	115 x 20/22,23 MM	2,0 X 5MM	13200	100
RRM125	125 x 20/22,23 MM	2,0 X 5MM	12200	100
RRM180	180 x 20/22,23 MM	2,2 X 5MM	8400	40



DISC CU LANT TAIAT LEMN

RRW

2X
VIATA MAI LUNGA

**VITEZA
MARE**

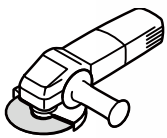

**LAME
ULTRA ASCUTITE**

Caracteristici

Segmentare	PĂNZĂ FIERĂSTRĂU
CURBURĂ	■■■■■■■□
TĂIETURĂ	■■■■■■■□
FORMĂ	■■■■■■■□
RĂZUIRE	■■■■■■■□

Utilizare:

Lemn	●
Plastic	●
Ebonită	●
Gheață	●

Caracteristici Și Recomandări Generale de Utilizare

- ▶ Discurile RODEX 14 au cea mai agresivă, dar controlată tăiere dintre toate discurile noastre de prelucrare a lemnului. Excelent atât pentru profesioniști, cât și pentru amatori.
- ▶ Transformați-vă polizorul unghiular într-un ferăstrău pentru tăierea lemnului, excelent pentru debitarea rapidă, tăierea și sculptarea lemnului. Potrivit pentru lemn de esență tare, materiale plastice și alte materiale neferoase moi. Se pot utiliza până la șapte combinații diferite de lame.
- ▶ Lamele noastre sunt fabricate din oțel de calitate premium. Astfel, rezistența este sporită, ceea ce face ca discurile să fie aproape indestructibile chiar și în condiții de utilizare agresivă. Au de două ori mai mulți dinți decât discurile obișnuite, ceea ce înseamnă că pot străpunge chiar și cel mai dur lemn.
- ▶ În cazul în care lama atinge un cui sau o bucată de sârmă dintr-un lemn, impactul va face ca lanțul să se oprească în timp ce discurile se rotesc, avertizând utilizatorul să oprească polizorul unghiular. Acest lucru este foarte important în ceea ce privește siguranța, deoarece practic elimină reculul.

Atenție!



Pachet Blister

Cod	Diamentru x Dimensiune Alezaj	Dinți	Max. RPM	
RRW115C	115 x 22MM	14 Dinți	10000-13000	100
RRW125C	125 x 22MM	14 Dinți	10000-13000	100

DISC TAIAT LEMN CU VIDIA

RTS



2X
VIATA MAI LUNGA

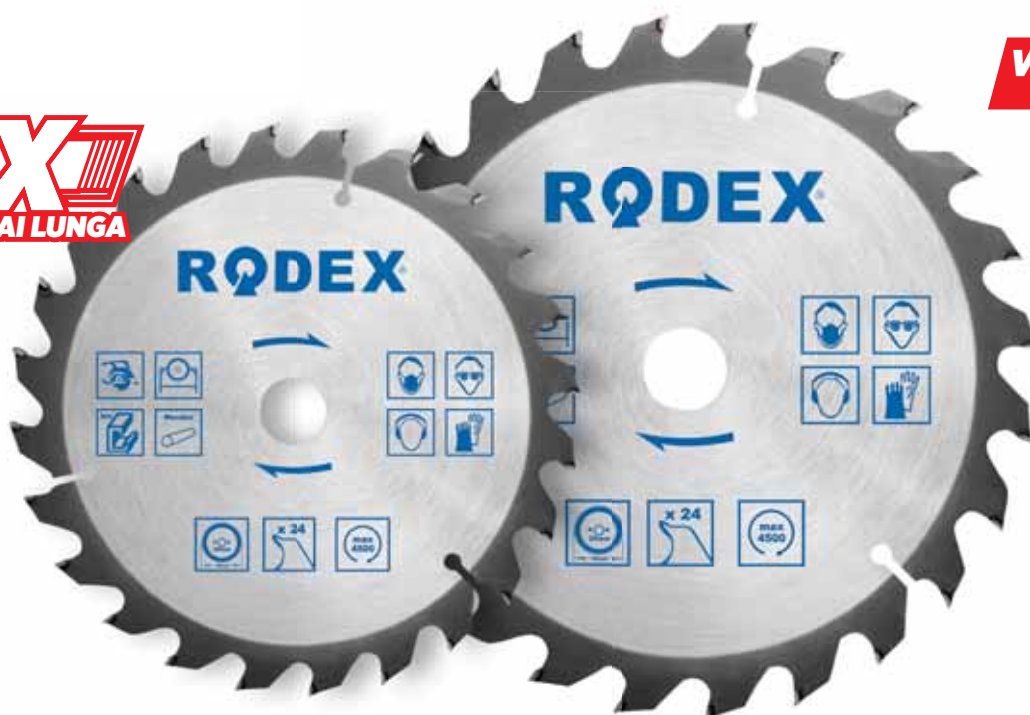

Atenție!

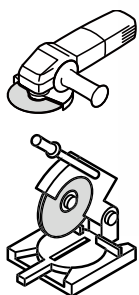

Caracteristici Și Recomandări Generale de Utilizare

▶ Pânzele de fierăstrău circular cu dinți de carbură de tungsten au o durabilitate mare și se utilizează pentru trăiere lemn. Inele de reducere disponibile pentru dimensiuni diferite ale alezajului.

▶ Discul de uz general este potrivit pentru toate tipurile de tăiere lemn și pentru prelucrarea lemnului dur sau moale. Discul poate avea mai multe utilizări, precum tăiere plastic - tuburi din PVC, materiale plastice pentru inginerie mecanică, cherestea, placaj, lemn tratat prin impregnare sub presiune, plăci din lemn și așa mai departe.

Caracteristici

Segmentare	Dinți din carbură de tungsten
AGRESIUNE	■■■■■■■■□
DURABILITATE	■■■■■■■■□

Utilizare:

Lemn	●
Plastic	●

Cod	Diamentru x Dimensiune Alezaj	Dinți	Max. RPM	📦
RTS24115	115 x 22,2/20/16	24	10000	100
RTS24125	125 x 22,2/20/16	24	9500	100
RTS24140	140 x 22,2/20/16	24	9000	100
RTS24160	160 x 22,2/20/16	24	8000	100
RTS24180	180 x 22,2/20/16	24	8000	50
RTS24200	200 x 25.4/30	24	6500	50
RTS24300	300 x 25.4/30	24	5100	20
RTS30210	210 x 25.4/30	30	6500	50
RTS30250	250 x 25.4/30	30	6150	25
RTS36115	115 x 22,2/20/16	36	10000	100
RTS36125	125 x 22,2/20/16	36	9500	100
RTS40125	125 x 22,2/20/16	40	9500	100

Cod	Diamentru x Dimensiune Alezaj	Dinți	Max. RPM	📦
RTS40140	140 x 22,2/20/16	40	9000	50
RTS40160	160 x 22,2/20/16	40	8000	50
RTS40180	180 x 22,2/20/16	40	8000	50
RTS40200	200 x 25.4/30	40	6500	50
RTS40230	230 x 25.4/30	40	6000	50
RTS40300	300 x 25.4/30	40	5100	20
RTS60230	230 x 25.4/30	60	6000	50
RTS60300	300 x 25.4/30	60	5100	20
RTS80210	210 x 25.4/30	80	6500	50
RTS80254	254 x 25.4/30	80	6150	25
RTS80350	350 x 25.4/30	80	4800	10
RTS80400	400 x 25.4/30	80	4000	10



PÂNZĂ FIERĂSTRĂU ALUMINIU

RAT

2X
VIATA MAI LUNGA

VITEZA MARE



Atenție!

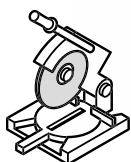

Caracteristici

Segmentare Dinți din carbură de tungsten

AGRESIUNE ■■■■■■□

DURABILITATE ■■■■■■□

Utilizare:

Lemn ●

Plastic ●

Caracteristici Și Recomandări Generale de Utilizare

► Pânzele de fierăstrău circular cu dinți de carbură de tungsten au o durabilitate mare și se utilizează pentru trăiere aluminiu. Inele de reducere disponibile pentru dimensiuni diferite ale alezajului.

Cod	Diamentru x Dimensiune Alezaj	Dinți	Max. RPM	
RAT2508	250 x 30/25.4 MM	80	6150	25
RAT3008	300 x 30/25.4 MM	80	5100	20

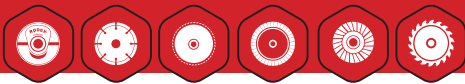

DISC CIRCULAR MOTOCOASA

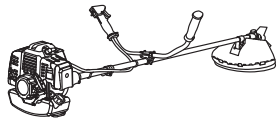

Partea de tăiere realizată din carbură de tungsten

60% TUNGSTEN și 40% METAL

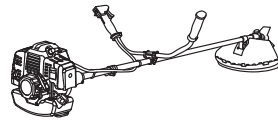
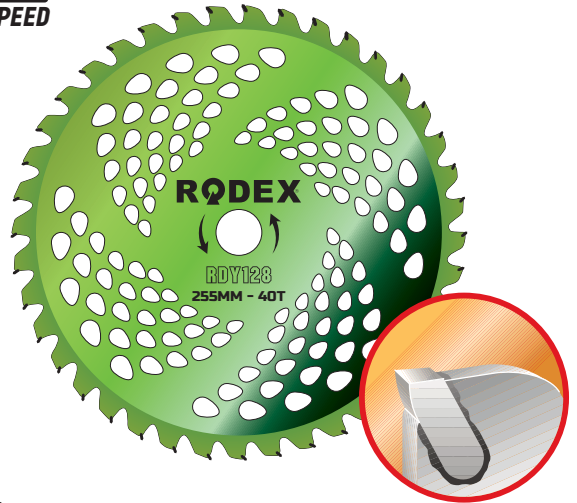

Partea de tăiere realizată din carbură de tungsten

60% TUNGSTEN și 40% METAL

Cod	Diametru x Dimensiune Alezaj	Grosime x înălțime segment	
RDY126	255 x 25,4MM 40 Dinți	1,3 X 9MM	50

Cod	Diametru x Dimensiune Alezaj	Grosime x înălțime segment	
RDY128	255 x 25,4MM 40 Dinți	1,3 X 9MM	50

DISC CIRCULAR MOTOCOASA

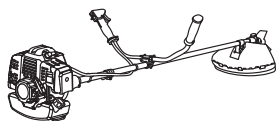
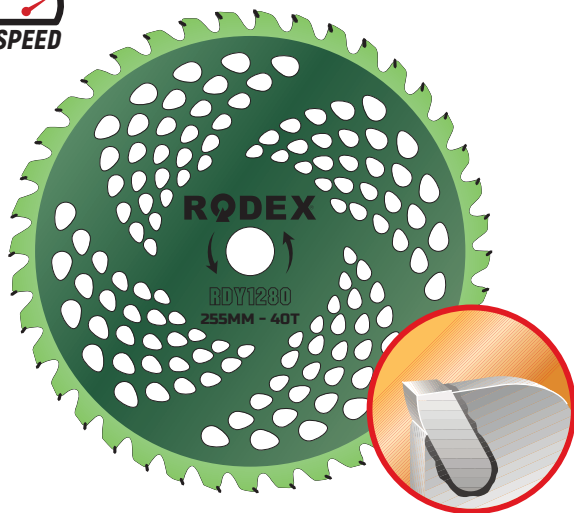

Partea de tăiere realizată din carbură de tungsten

60% TUNGSTEN și 40% METAL

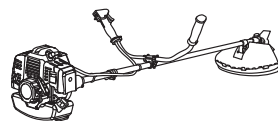

Partea de tăiere realizată din carbură de tungsten

60% TUNGSTEN și 40% METAL

Cod	Diametru x Dimensiune Alezaj	Grosime x înălțime segment	
RDY1280	255 x 25,4MM 40 Dinți	1,3 X 9MM	50

Cod	Diametru x Dimensiune Alezaj	Grosime x înălțime segment	
RDY129	255 x 25,4MM 40 Dinți	1,3 X 9MM	50



DISC LAMELAR

2X 
VIATA MAI LUNGA

RQDEX®

DISC DISC LAMELAR FRONTAL

RZB



2X
VIATA MAI LUNGA

**VITEZA
MARE**

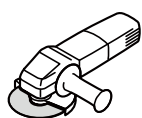

Atenție!



Caracteristici Și Recomandări Generale de Utilizare

Caracteristici

GRANULAȚIE	OXID DE ZIRCONIU
AGRESIUNE	■■■■■□□
DURABILITATE	■■■■■□□

Utilizare:

Oțel inoxidabil	●
Oțel	●

- ▶ Discurile lamelare abrazive RODEX folosesc granulație și material suport de înaltă calitate.
- ▶ Concepute pentru polizare, amestecare, șlefuire și finisare pentru o gamă largă de materiale.
- ▶ Alegerea #1 pentru sudori și producători de metale.
- ▶ Utilizare: oțel, oțel inoxidabil (inox), plastic.

Cod	Diametru x Dimensiune Alezaj	Granulație	Max. RPM	
RZB0315	115 x 22 MM	#36	13300	200
RZB0415	115 x 22 MM	#40	13300	200
RZB0615	115 x 22 MM	#60	13300	200
RZB0815	115 x 22 MM	#80	13300	200
RZB1015	115 x 22 MM	#100	13300	200
RZB1215	115 x 22 MM	#120	13300	200



DISC DISC LAMELAR FRONTAL

RZF

2X
VIATA MAI LUNGA

**VITEZA
MARE**

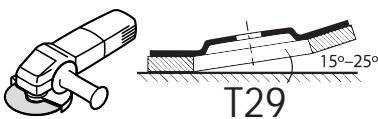

Atenție!



Caracteristici Și Recomandări Generale de Utilizare

- ▶ Produs conceput pentru șlefuiuri multifuncționale, datorită șmirghelului tratat termic; durabilitate cu 30% mai mare și performanță mai înaltă. Utilizat pentru multe tipuri de materiale.
- ▶ Strat abraziv: oxid de aluminiu tratat termic. Granulație: 40, 60, 80, 120.
- ▶ Utilizare: oțel, oțel inoxidabil, plastic, lemn. Domeniu de utilizare: șlefuire de suprafață, prelucrare îmbinări sudură.
- ▶ Recomandări: chiar și la presiune de contact scăzută, polizarea este eficientă.

Caracteristici

GRANULAȚIE	OXID DE ALUMINIU
AGRESIUNE	■■■■■■■■
DURABILITATE	■■■■■■■■

Utilizare:

Oțel inoxidabil	●
Oțel	●

Cod	Diametru x Dimensiune Alezaj	Granulație	Max. RPM	
RZF0415	115 x 22 MM	#40	13300	200
RZF0425	125 x 22 MM	#40	12250	200
RZF0615	115 x 22 MM	#60	13300	200
RZF0625	125 x 22 MM	#60	12250	200
RZF0815	115 x 22 MM	#80	13300	200
RZF0825	125 x 22 MM	#80	12250	200
RZF1015	115 x 22 MM	#100	13300	200
RZF1025	125 x 22 MM	#100	12250	200
RZF1215	115 x 22 MM	#120	13300	200
RZF1225	125 x 22 MM	#120	12250	200

DISC DE CURĂȚARE UNIVERSAL

RZS



**+ SLEFUIRE
ULTRARAPIDĂ**

**2X
VIATA MAI LUNGA**

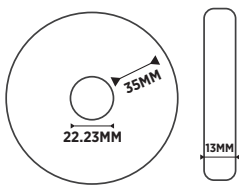

Caracteristici

GRANULAȚIE	Ceramică
AGRESIUNE	■ ■ ■ ■ ■ □
DURABILITATE	■ ■ ■ ■ □ □

Utilizare:

METAL	●
ALUMINIU	●
PLASTIC	●
LEMN	●
RUGINĂ	●



METAL



ALUMINIU



PLASTIC



LEMN



RUGINĂ

Atenție!

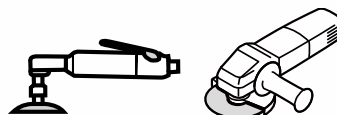

Caracteristici Și Recomandări Generale de Utilizare

- ▶ Discurile Rodex Strip-IT au o structură durabilă și sunt produse din componente ceramice. Datorită rășinii speciale, se pot utiliza în multe industrii. Structura poroasă asigură foarte puțină umplutură.
- ▶ Mai sigure decât alte perii și răzuitoare.
- ▶ Utilizare: curățare vopsea de pe suprafață, îndepărtare strat epoxidic, curățare rugină metal, îndepărtare reziduuri, coroziune, ușoare semne de sudură, curățarea și îndepărtarea altor urme de pe suprafețe, precum murdăria

Cod	Culoare	Diametru x Dimensiune Alezaj	Grosime x înălțime segment	Max. RPM	
RZS1150	Portocaliu	115 x 22,23 MM	35 x 13mm	13300	5/50
RZS115B	Negru	115 x 22,23 MM	35 x 13mm	13300	5/50
RZS125B	Negru	125 x 22,23 MM	35 x 13mm	12250	5/50

DISC DE CURĂȚARE UNIVERSAL

RZS

**+SLEFUIRE
ULTRARAPIDĂ**

2X
VIATA MAI LUNGA

**+SLEFUIRE
ULTRARAPIDĂ**

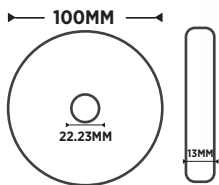

T41

Caracteristici

GRANULAȚIE	Ceramic
AGRESIUNE	■ ■ ■ ■ ■ ■ □
DURABILITATE	■ ■ ■ ■ ■ □ □

Utilizare:

METAL	●
ALUMINIU	●
PLASTIC	●
LEMN	●
RUGINĂ	●



METAL



ALUMINIU



PLASTIC

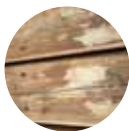

LEMN



RUGINĂ

Atenție!

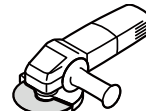
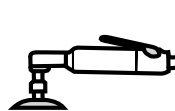

Caracteristici Și Recomandări Generale de Utilizare

- ▶ Discurile Rodex Strip-IT au o structură durabilă și sunt produse din componente ceramice. Datorită rășinii speciale, se pot utiliza în multe industrii. Structura poroasă asigură foarte puțină umplutură.
- ▶ Mai sigure decât alte perii și răzuitoare.
- ▶ Utilizare: curățare vopsea de pe suprafață, îndepărtare strat epoxidic, curățare rugină metal, îndepărtare reziduuri, coroziune, ușoare semne de sudură, curățarea și îndepărtarea altor urme de pe suprafețe, precum murdăria.

Cod	Diametru x Dimensiune Alezaj	Grosime x înălțime segment	Max. RPM	
RZS100AB	115 x 22,23 MM	35 x 13mm	13300	50

BURETE SLEFUIT

ASZ



2X
VIATA MAI LUNGA

**+ SLEFUIRE
ULTRARAPIDA**

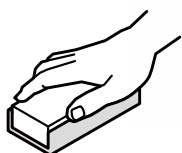

Atenție!



Caracteristici



















Granulație	Oxid de aluminiu
Înveliș	Închis

Utilizare:

Vopsele/Lacuri/Chituri	●
Lemn	●
Plastic	●
Metale	●

Caracteristici și Recomandări Generale de Utilizare

► Buretele de macinat este folosit pentru suprafețe speciale de vopsea metalică, lemn, plastic manual, este foarte eficient pentru produse cu granulație fină. Caracteristică: flexibil și moale, măcinare uscată sau umedă, spălare și reutilizare

Cod	Dimensiune (mm)	TIP  / 	Granulație	
ZDP1046	98 X 68 X 25 MM		46	50/250
ZDP1060	98 X 68 X 25 MM		60	50/250
ZDP1080	98 X 68 X 25 MM		80	50/250
ZDP1100	98 X 68 X 25 MM		100	50/250
ZDP1120	98 X 68 X 25 MM		120	50/250
ZDP1150	98 X 68 X 25 MM		150	50/250
ZDP1180	98 X 68 X 25 MM		180	50/250
ZDP1220	98 X 68 X 25 MM		220	50/250
ZDP2046	100 X 70 X 25 MM		46	50/250
ZDP2060	100 X 70 X 25 MM		60	50/250
ZDP2080	100 X 70 X 25 MM		80	50/250
ZDP2100	100 X 70 X 25 MM		100	50/250
ZDP2120	100 X 70 X 25 MM		120	50/250
ZDP2150	100 X 70 X 25 MM		150	50/250
ZDP2180	100 X 70 X 25 MM		180	50/250
ZDP2220	100 X 70 X 25 MM		220	50/250



DISC CU ARICI FARA GAURI

2X
VIATA MAI LUNGA

**+ SLEFUIRE
ULTRARAPIDA**



Caracteristici

Agent de lipire	Rășină
Granulație	Oxid de aluminiu
Înveliș	Închis



Utilizare:

Lemn	●
Metale	●
Oțel inoxidabil	●
Vopsele/Lacuri/Chituri	●
Plastic	●

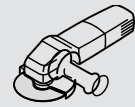

Caracteristici Și Recomandări Generale de Utilizare

► Discurile RODEX au o suprafață de suport solidă. Sunt produse foarte performante pentru uz general. Se folosesc pentru șlefuirea mai multor materiale, precum metal, lemn, etc. Datorită robusteții și a granulației de oxid de aluminiu, au o capacitate mare de polizare. Asigură o suprafață netedă.

Cod	Dimensiune (mm)	Granulație	Max. RPM	
ZDS11504	115	#40	13300	2000
ZDS11506	115	#60	13300	2000
ZDS11508	115	#80	13300	2000
ZDS11510	115	#100	13300	2000
ZDS11512	115	#120	13300	2000
ZDS11515	115	#150	13300	2000
ZDS11518	115	#180	13300	2000
ZDS11804	180	#40	8500	2000
ZDS12510	125	#100	13300	2000
ZDS11810	180	#100	8500	2000
ZDS11812	180	#120	8500	2000
ZDS11818	180	#180	8500	2000

DISC ARICI CU GAURI

2X
VIATA MAI LUNGA

**+ SLEFUIRE
ULTRARAPIDA**



Utilizare:

Lemn	●
Metale	●
Oțel inoxidabil	●
Vopsele/Lacuri/Chituri	●
Plastic	●

Caracteristici

Agent de lipire	Rășină
Granulație	Oxid de aluminiu
Înveliș	Închis



Cod	Dimensiune	Granulație	Max. RPM	
ZDSH11504	115mm	#40	13300	2000
ZDSH11506	115mm	#60	13300	2000
ZDSH11508	115mm	#80	13300	2000
ZDSH11510	115mm	#100	13300	2000
ZDSH12504	125mm	#40	13300	2000
ZDSM22510	225mm	#100	6650	1000
ZDSM22512	225mm	#120	6650	1000
ZDSM22515	225mm	#150	6650	1000
ZDSM22518	225mm	#180	6650	1000
ZDSM22524	225mm	#240	6650	1000

BANDĂ DE ȘLEFUIRE

2X
VIATA MAI LUNGA

**+ SLEFUIRE
ULTRARAPIDA**



Caracteristici

Agent de lipire	Rășină
Granulație	Oxid de aluminiu
Înveliș	Închis
Material suport	X- bumbac

Utilizare:

Lemn	●
Metale	●
Oțel inoxidabil	●
Vopsele/Lacuri/Chituri	●
Plastic	●

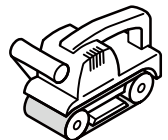

Cod	Dimensiune (mm)	Granulație	
RBS040	75 x 533 mm	#40	300
RBS060	75 x 533 mm	#60	300
RBS080	75 x 533 mm	#80	300
RBS100	75 x 533 mm	#100	300
RBS120	75 x 533 mm	#120	300



ROLA DE SLEFUIT CU BURET

OXID DE ALUMINIU

2X
VIATA MAI LUNGA

**+ SLEFUTRE
ULTRARAPIDA**



Caracteristici

Agent de lipire	Rășină
Granulație	Oxid de aluminiu
Înveliș	Închis

Utilizare:

Lemn	●
Metale	●
Oțel inoxidabil	●
Vopsele/Lacuri/Chituri	●
Plastic	●

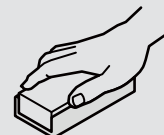

Caracteristici Și Recomandări Generale de Utilizare

- ▶ Durează mai mult decât hârtia spand convențională.
- ▶ Ușor de rupt la orice dimensiune.
- ▶ Suportul din spumă creează un contact uniform cu suprafața pentru un finisaj mai fin.
- ▶ Spuma reduce presiunea neuniformă, ceea ce previne zgărieturile
- ▶ Calitate profesională cu tehnologie de nisip vertical.
- ▶ Modelul perfect de șlefuire pe materiale de umplură și tenucială pentru compuși pentru rosturi pentru toate șlefuitoarele de mână și stâlpi.

Cod	Dimensiune	Granulație	📦
ZDPM120115T	115mmx25Mt	#120	1/10
ZDPM150115T	115mmx25Mt	#150	1/10
ZDPM180115T	115mmx25Mt	#180	1/10
ZDPM220115T	115mmx25Mt	#220	1/10

PIATRA DE ASCUIT DE FORMA OVALA

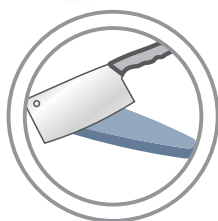

- ▶ Oferă utilizare pe două fețe.
- ▶ Ascute perfect unelte folosite.

Cod	Dimensiune (mm)	📦
RHT1104100010	229MM Vârf oval	100

SUPPORT DISC UNIVERSAL PT BORMASINA SI POLIDISC

M10



- 1 BUC 80MM MOALE
- 4 BUC 80MM ONDULATE
- 4 BUC 80MM DREPTE
- 1 BUC LÂNĂ
- 1 BUC M10 ADAPTOR



ADAPTOR

Cod	Dimensiune (mm)	📦
RZP115P	115 mm, Alezaj M10	48



SUPPORT DISC UNIVERSAL PENTRU BORMASINA SI POLIDISC ALB CU 5 BUC

M14 115MM



5 BUCĂȚI CADOU

Cod	Dimensiune (mm)	
RZP115S	115 mm, Alezaj M14	100

SUPPORT DISC UNIVERSAL PENTRU BORMASINA SI POLIDISC

M14



CU COADĂ DE MANDRINĂ

Cod	Dimensiune (mm)	
RZP115	115 mm, Alezaj M14	100
RZP125	125 mm, Alezaj M14	100
RZP180	180 mm, Alezaj M14	100

BURETE LUSTRIRE



CU COADĂ DE MANDRINĂ

Cod	Dimensiune (mm)	
RZPS1800	180 mm, Alezaj M14	50

CALOTE LUSTRIRE



Cod	Dimensiune (mm)	
RZP115Y	115 mm	300
RZP125Y	125 mm	200



SARMA DE SUDARE

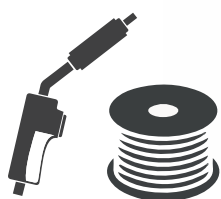

Atenție!



Caracteristici și Recomandări Generale de Utilizare

► Arctech SG 2 este o sârmă plină din oțel cuprat. Ideală pentru utilizare universală pentru rezervoare și caroserii de camioane, structuri din oțel structural și oțel carbon. Datorită conductibilității electrice mari, este ideală pentru sudurile din atelierele, unde se sudează de obicei plăcile cu pete de rugină sau ruginite. Asigură un grad redus de stropire și se utilizează ca gaz de protecție Ar/CO₂, Ar/CO₂/O₂ sau CO₂. Aliaje care pot fi sudate: oțel pentru construcțiile subțiri, oțel pentru țevi, oțel pentru butelii, fonta.

Utilizare: caroserie automobil/ camion/ tren, echipamente agricole, structuri de oțel,

Domenii de utilizare: Caroseria auto, Caroseria camioanelor, Caroseria vehiculelor cu sine, Utilaje agricole, Structuri metalice, bazi de stocare, conducte.

Cod	Dimensiune (mm)	
RDX0805	0,8	5KG

Item	C	Mn	Si	PS	Cu	
Standard	0.7-0.10	1.4-1.6	0.7-1.0	≤0.025	≤0.025	≤0.30



SARMA SUDURA CU FLUX

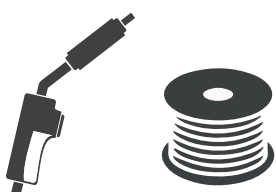

Atenție!



Caracteristici Și Recomandări Generale de Utilizare

▶ Arctech SG 2 este o sârmă plină din oțel cuprat. Ideală pentru utilizare universală pentru rezervoare și caroserii de camioane, structuri din oțel structural și oțel carbon. Datorită conductibilității electrice mari, este ideală pentru sudurile din atelierele, unde se sudează de obicei plăcile cu pete de rugină sau ruginite. Asigură un grad redus de stropire și se utilizează ca gaz de protecție Ar/CO₂, Ar/CO₂/O₂ sau CO₂. Aliaje care pot fi sudate: oțel pentru construcțiile subțiri, oțel pentru țevi, oțel pentru butelii, fonta.

Utilizare: caroserie automobil/ camion/ tren, echipamente agricole, structuri de oțel,

Domenii de utilizare: Caroseria auto, Caroseria camioanelor, Caroseria vehiculelor cu sine, Utilaje agricole, Structuri metalice, bazi de stocare, conducte.

Cod	Dimensiune (mm)		
RHT0411208005	0,8 mm		0,5 KG
RHT0411208010	0,8 mm		1,0 KG
RHT0411208050	0,8 mm		5,0 KG
RHT0411210005	1,0 mm		0,5 KG
RHT0411210010	1,0 mm		1,0 KG

Item	C	Mn	Si	PS		Al	Cr	Ni	Mo	V
Standard	≤0.30	≤1.75	≤0.60	≤0.03	≤0.03	≤1.8	≤0.20	≤0.50	≤0.30	≤0.08
Test	0.23	0.41	0.35	0.009	0.006	1.3	0.02	0.02	0.03	0.02



ELECTROD DE SUDURĂ



Atenție!



AWS: E6013

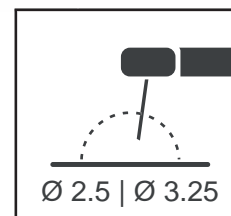

Caracteristici și Recomandări Generale de Utilizare

▶ Electrode de sudură cu înveliș rutilic. Se folosesc pentru sudarea construcțiilor metalice - oțel cu conținut scăzut de carbon sau slab aliate. Sunt recomandați pentru suduri uzuale în gospodării, dar și pentru suduri industriale. Se pot utiliza atât cu aparatele cu Tehnologie Inverter (curent continuu) dar și cu cele clasice cu transformator (curent alternativ - tensiune de mers în gol 70V, ±10%) Zgura rezultată în urma procedurii de sudură este foarte fluidă acoperind perfect cordonul de sudură și după răcire/solidificare aceasta se poate îndepărta cu ușurință. Pentru arc cât mai stabil și sudură de calitate se recomandă ca electrozii să fie bine uscați.

Cod	Dimensiune (mm)	Lungime (mm)	Curent (A)	
RDE25350	2.50	350	60-100	2,1 kg, 100buc
RDE30350	3.00	350	90-140	2,5 kg, 100buc
RDE32350	3.25	350	130-190	3,3 kg, 100buc
RDE40350	4.00	350	130-190	3,5 kg, 100buc

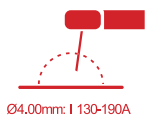

MATERIALE DE MARKETING



www.rodexabrasives.com

Pentru informații suplimentare despre produsele noastre, accesați site-ul web.

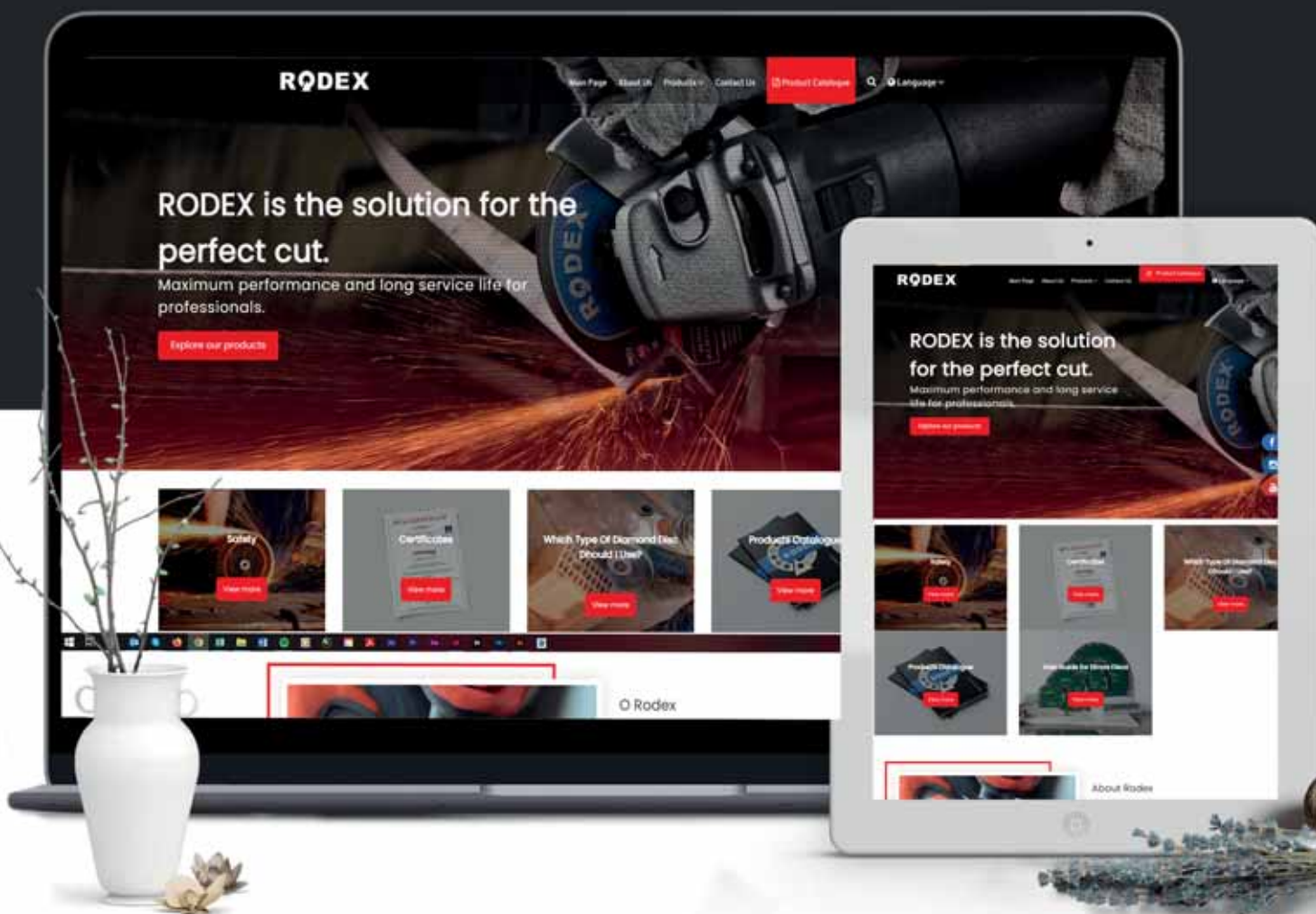

www.rodexabrasives.com





UNELTE DE MÂNĂ PROFESIONALE



RQDEX



PATENT UNIVERSAL



OTEL
CR-V

55-60 HRC
DIN 5749
OTEL

COD	TRĂȘĂTURI	BUC
RHT0301100006	6" 160 MM	6/60
RHT0301100007	7" 180 MM	6/60
RHT0301100008	8" 200 MM	6/60

CLEȘTE CU SUPRAFAȚĂ TĂIETOARE LATERALĂ



OTEL
CR-V

55-60 HRC
DIN 5749
OTEL

COD	TRĂȘĂTURI	BUC
RHT0302100006	6" 160 MM	6/60

PATENT CU VARF LUNG



OTEL
CR-V

55-60 HRC
DIN 5749
OTEL

COD	TRĂȘĂTURI	BUC
RHT0303100006	6" 160 MM	6/60

CLEȘTE COMBINAT



OTEL
CR-V

55-60 HRC
DIN 5749
OTEL

COD	TRĂȘĂTURI	BUC
RHT0301200006	6" 160 MM	6/60
RHT0301200007	7" 180 MM	6/60
RHT0301200008	8" 200 MM	6/60

PATENT PENTRU TAIAT CU FALCI MICI



OTEL
CR-V

55-60 HRC
DIN 5749
OTEL

COD	TRĂȘĂTURI	BUC
RHT0302200006	6" 160 MM	6/60
RHT0302200007	7" 180 MM	6/60

CLEȘTE CU NAS LUNG



OTEL
CR-V

55-60 HRC
DIN 5749
OTEL

COD	TRĂȘĂTURI	BUC
RHT0303200006	6" 160 MM	6/60



PATENT COMBINAT



COD	TRĂȘĂTURI	BUC
RHT0301300006	6" 160 MM	6/60
RHT0301300007	7" 180 MM	6/60
RHT0301300008	8" 200 MM	6/60

CLEȘTE TĂIETOR LATERAL



COD	TRĂȘĂTURI	BUC
RHT0302300006	6" 160 MM	6/60

CLEȘTE NAS LUNG



COD	TRĂȘĂTURI	BUC
RHT0303300006	6" 160 MM	6/60

CLEȘTE COMBINAT IZOLAT



COD	TRĂȘĂTURI	BUC
RHT0301400006	6" 160 MM	6/60
RHT0301400007	7" 180 MM	6/60
RHT0301400008	8" 200 MM	6/60

CLEȘTE TĂIETOR LATERAL IZOLAT



COD	TRĂȘĂTURI	BUC
RHT0302400006	6" 160 MM	6/60

CLEȘTE NAS LUNG IZOLAT



COD	TRĂȘĂTURI	BUC
RHT0303400006	6" 160 MM	6/60



CLEȘTE COMBINAT MINI



55-60
HRC

DIN
5749



COD	TRĂȘĂTURI	BUC
RHT0301110005	5" 135 mm	12/120

CLEȘTE TĂIETOR LATERAL MINI



55-60
HRC

DIN
5749



COD	TRĂȘĂTURI	BUC
RHT0302110005	4.5" 120 mm	12/120

CLEȘTE NAS LUNG MINI



55-60
HRC

DIN
5749



COD	TRĂȘĂTURI	BUC
RHT0303110005	5" 130 mm	12/120

CLEȘTE COMBINAT MINI



55-60
HRC

DIN
5749



COD	TRĂȘĂTURI	BUC
RHT0301210005	5" 130 mm	12/240

CLEȘTE TAIAT CABLURI



55-60
HRC

DIN
5749



COD	TRĂȘĂTURI	BUC
RHT0302210005	4.5" 120 mm	12/240

CLEȘTE NAS LUNG MINI



55-60
HRC

DIN
5749



COD	TRĂȘĂTURI	BUC
RHT0303210005	5" 130 mm	12/240



CHEI FIXE COMBinate



COD	TRĂȘĂTURI	BUC
RHT0102100008	(8 BUC.) 8-10-12-13-14-15-17-19mm	15
RHT0102100014	(14 BUC.) 8-9-10-11-12-13-14-15-16-17-18-19-22-24mm	10

CHEIE CU CLICHET



- » Cheia cu clichet 4 în 1 înlocuiește 4 chei de dimensiuni diferite
- » Designul cu clichet rezistent și cu lacăt durabil este perfect pentru o prindere puternică
- » Clica cu clichet cu 72 de dinți face doar 5 arcuri de rotație.
- » Comutatorul cu pârghie permite Operația în ambele direcții.
- » Instrumentul este cromat și are o durată de viață lungă.

COD	TRĂȘĂTURI	BUC
RHT0104110004	8MM*10MM / 9MM*11MM	6/120
RHT0104130004	12MM*13MM / 14MM*15MM	6/96
RHT0104140004	16MM*17MM / 18MM*19MM	6/54

TRUSA CHEI TUBULARE 22 PIESE

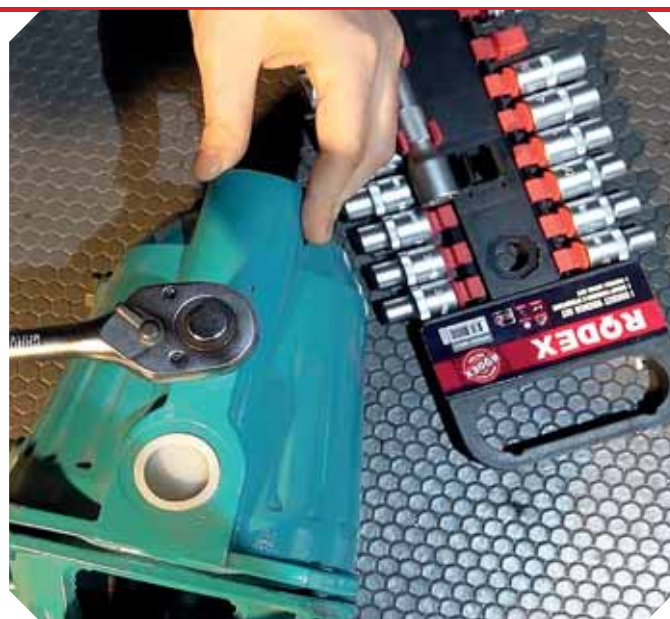

COD	TRĂȘĂTURI	BUC
RHT0202100022	1/2" 22 BUC.	1/10



SET9 CHEI HEAGONALE



» 1,5-2-2,5-3-4-5-6-8-10mm

COD	TRĂȘĂTURI	BUC
RHT050110009	Scurt	10/80
RHT0501101009	Lung	10/40

SET CHEI ALLEN (9 BUC)



» T10 -T15 -T20 -T25 -T27 -T30 -T40 -T45 -T50

COD	TRĂȘĂTURI	BUC
RHT0501110009	Scurt	10/80
RHT0501111009	Lung	10/40

SET9 CHEI HEXAGONALE LUNGI



» 1,5-2-2,5-3-4-5-6-8-10mm

COD	TRĂȘĂTURI	BUC
RHT0501141008	Extra Lung	10/40

SET CHEI HEXAGONALE (9 BUC) EXTRA LUNG



» T10 -T15 -T20 -T25 -T27 -T30 -T40 -T45 -T50

COD	TRĂȘĂTURI	BUC
RHT0501140008	Extra Lung	10/40

SET9 CHEI HEXAGONALE NEGRE



» 1,5-2-2,5-3-4-5-6-8-10mm

COD	TRĂȘĂTURI	BUC
RHT0501120008	Scurt	10/80
RHT0501121008	Lung	10/40

SET CHEI HEXAGONALE (9 BUC)



» T10 -T15 -T20 -T25 -T27 -T30 -T40 -T45 -T50

COD	TRĂȘĂTURI	BUC
RHT0501130008	Scurt	10/80
RHT0501131008	Lung	10/40



CHEIE REGLABILA CU MANER ERGONOMIC



- » Gamă largă de operare
- » Rezistență ridicată – rezistență la uzură
- » Placarea cromată protejează unealta împotriva coroziunii
- » Mâner anti-alunecare pentru controlul sigur al uneltei

COD	TRĂȘĂTURI	BUC
RHT0309100006	6" 150 MM	6/60
RHT0309100008	8" 200 MM	6/60
RHT0309100010	10" 250 MM	6/36
RHT0309100012	12" 300 MM	6/24

CHEIE REGLABILĂ



- » Gamă largă de operare
- » Rezistență ridicată – rezistență la uzură
- » Placarea cromată protejează unealta împotriva coroziunii
- » Mâner anti-alunecare pentru controlul sigur al uneltei

COD	TRĂȘĂTURI	BUC
RHT0309200006	6" 150 MM	6/120
RHT0309200008	8" 200 MM	6/72
RHT0309200010	10" 250 MM	6/48
RHT0309200012	12" 300 MM	6/36

CLESTE REGLABIL PAPAĞAL



- » Rezistență la uzură
- » Acoperire cu fosfat negru
- » Mecanism canelat reglabil
- » Mâner anti-alunecare pentru controlul sigur al unealtes

COD	TRĂȘĂTURI	BUC
RHT0311200010	10" 250 MM	6/36

CLESTE DECTEAVA SUEDEZ



- » Fălci drepte
- » Duritatea maxilarului - 50 hrc
- » Corp turnat
- » Pictat
- » Crestături puternice
- » Mâner larg

COD	TRĂȘĂTURI	BUC
RHT0310100001	1" 40 MM	36
RHT0310100015	1-1/2" 55 MM	24
RHT0310100002	2" 67 MM	12

CLEȘTE AUTOBLOCANT



- » Unealta este echipată cu un șurub care reglează forța de strângere a fălcilor
- » Un arc special contribuie la deschiderea rapidă a uneltei

COD	TRĂȘĂTURI	BUC
RHT0307100010	10" 250 MM	6/36

CLEȘTE AUTOBLOCANT



- » Unealta este echipată cu un șurub care reglează forța de strângere a fălcilor
- » Un arc special contribuie la deschiderea rapidă a uneltei

COD	TRĂȘĂTURI	BUC
RHT0307200010	10" 250 MM	6/48



CLESTE CARPENTER'S PINCERS



- » Fabricat din oțel premium cu conținut ridicat de carbon, forjat, lustruit pentru durabilitate și un strat electronic pentru a preveni ruginirea.
- » Mănerile cu efect de părghie ridicat, cu înmuiere în vinil, oferă o părghie excepțională și au un strat de acoperire cu aderență confortabilă pentru o comandă și un control ferm.

COD	TRĂSĂTURI	BUC
RHT0305200008	8" 200 mm	6/72

CLESTE FIERAR



- » Designul capului subțire permite o bună accesibilitate în zone restrânse și nu va deteriora punctele de presare de pe clemele pentru urechi.
- » Mânere antiderapante care sunt convenabile pentru instalarea dvs.

COD	TRĂSĂTURI	BUC
RHT0305100010	10" 250 mm	6/60

BOLT CLIPPERS



- » Foarfecele de tăiat șuruburi RODEX este utilizat pentru a îndepărta diverse tipuri de șuruburi, pentru a tăia cabluri, fire și tije metalice. Mănerile cu braț lung sunt echipate cu tamponere ergonomice pentru o operare mai confortabilă. Arborii transferă cel mai bine forța către marginile de tăiere. Marginile tăietoare-HRC52, mănerile - oțel 45.

COD	TRĂSĂTURI	BUC
RHT0605100018	18" 450MM	1/20
RHT0605100024	24" 600MM	1/10
RHT0605100030	30" 750MM	1/5
RHT0605100036	36" 900MM	1/5
RHT0605100042	42" 1050MM	1/3



CLESTE TAIAT SARMA



- » Mini tăietorul de șuruburi poate fi folosit pentru a tăia o gamă largă de articole, cum ar fi plase, șuruburi, șuruburi, lanț, sârmă de balotat, sârmă electrică...
- » Mănerul ergonomic este anti-alunecare și cu prindere moale.
- » Duritatea lamei de tăiere este stinsă la înaltă frecvență și tratată termic HRC 52.
- » Mărimea deschiderii poate fi reglată prin puiița de pe corp. Deschiderea max este de 5 mm, capacitatea maximă de tăiere este de 2,3 mm.

COD	TRĂSĂTURI	BUC
RHT0604110008	8" 200mm	12/72



CLEȘTI DE GARD



- » Cleștii de gard sunt extrem de versatili datorită faptului că au un ciocan pentru capse de gard, o falcă principală cu o capacitate de 40 mm pentru a prinde capse și a le scoate din stâlp, fălci suplimentare pentru a întinde și a îmbina firele și, ca bonus suplimentar, include două tăietoare de sârmă. Cleștele are un mâner de prindere rezistent la alunecare pentru confort în utilizare.

COD	TRĂSĂTURI	BUC
RHT0604130105	10,5" 270mm	6/24



FOARFECA CABLU OTEL



- » Oferă o tăietură curată și de înaltă calitate
- » Potrivit pentru tăierea tuturor tipurilor de cabluri din oțel carbon cu diametrul de până la 3 mm

COD	TRĂSĂTURI	BUC
RHT0604100008	8" 200mm	6/60





FOARFECA TABLA



- » Proiectat pentru a tăia tablă de până la 1,2 mm grosime
- » Mecanism de blocare a lamei - depozitare și transport în siguranță



COD	TRĂSĂTURI	BUC
RHT0603120010	10" 250mm Tăiere dreapta	6/60
RHT0603120012	12" 300mm Tăiere lungă	6/48

FOARFECĂ TABLĂ



- » Proiectat pentru a tăia tablă de până la 1,2 mm grosime
- » Mecanism de blocare a lamei - depozitare și transport în siguranță



COD	TRĂSĂTURI	BUC
RHT0603130010	10" 250mm Tăiere lungă	6/48

FOARFECĂ TABLĂ



- » Proiectat pentru a tăia tablă de până la 1,2 mm grosime
- » Mecanism de blocare a lamei - depozitare și transport în siguranță



COD	TRĂSĂTURI	BUC
RHT0603140010	10" 250mm Tăiere stângă	6/48

FOARFECE MULTIUNGHIULAR



- » Foarfecile sunt capabile să taie cabluri plate, teșituri, matrițe rotunde, trunchiuri și benzi din pvc, garnituri de cauciuc, mulaje și burlane, lemn decorativ etc. 135°.



COD	TRĂSĂTURI	BUC
RHT0606200001	8" 45-135°	10/40

FOARFECA VIE



COD	TRĂSĂTURI	BUC
RHT0601110008	8"-200 MM	12/60

FOARFECA VIE CU MANNER ROTITOR



COD	TRĂSĂTURI	BUC
RHT0601120008	8" - 200 MM	12/60



TAIETOR DE TEVI DIN PVC



OTEL CU CONȚINUT RIDICAT DE CARBON



» Corpul tăietorului de țevi PVC Libraton este realizat din OTEL ALIAJ de aluminiu cu duritate durabilă. Cel gros Lama de 2,5 mm folosită este din material SK5 cu precizie ascuțit și acoperit cu teflon. Construcție robustă și dimensiune mare, potrivită pentru utilizare grea

COD	TRĂSĂTURI	BUC
RHT0606100042	42MM (1-5/8")	6/48

TAIETOR DE TEVI DIN PVC



OTEL CU CONȚINUT RIDICAT DE CARBON



DATORIE GREA



» Corpul tăietorului de țevi PVC Libraton este realizat din OTEL ALIAJ de aluminiu cu duritate durabilă. Cel gros Lama de 2,5 mm folosită este din material SK5 cu precizie ascuțit și acoperit cu teflon. Construcție robustă și dimensiune mare, potrivită pentru utilizare grea

COD	TRĂSĂTURI	BUC
RHT0606120042	42MM (1-5/8")	6/48

FOARFECA TAIAT TEVI PVC



OTEL CU CONȚINUT RIDICAT DE CARBON



DATORIE GREA



» Corpul tăietorului de țevi PVC Libraton este realizat din OTEL ALIAJ de aluminiu cu duritate durabilă. Cel gros Lama de 2,5 mm folosită este din material SK5 cu precizie ascuțit și acoperit cu teflon. Construcție robustă și dimensiune mare, potrivită pentru utilizare grea

COD	TRĂSĂTURI	BUC
RHT0606110042	42MM (1-5/8")	6/24

CLESTE NITUIT



2.4mm (3/32")

3.2mm (1/8")

4.0mm (5/32")

4.8mm (3/16")

COD	TRĂSĂTURI	BUC
RHT0403100009	9.5" 240mm	6/24

FIERASTRAU TAIAT UNGHI

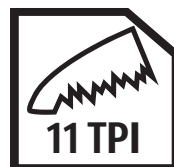

» Cutie de tăiat cu coturi + ferăstrău abraziv Setul RODEX este destinat uzului casnic și profesional. Cutia de tăiat la colț ajută la tăierea pieselor de lucru de grosime medie și mică din lemn, plastic, poliuretan strict la un anumit unghi. Ferăstrăul are dinți mici și ascuțiți care au fost supuși unei căliri suplimentare, asigurând o muncă de înaltă calitate.

COD	TRĂSĂTURI	BUC
RHT0705110030	300 mm 11TPI (Thread Pitch)	1/25



FIERĂSTRĂU CU CAPAC



COD	TRĂSĂTURI	BUC
RHT0702110024	240 mm Dinte Mic , 13TPI	6/36
RHT0702110030	300 mm Dinte Mic, 13TPI	6/36
RHT0702120030	300 mm Dinte Mare, 7TPI	6/36

FIERĂSTRĂU TĂIERE CU CAPAC



COD	TRĂSĂTURI	BUC
RHT0702121030	300 mm Dinte Mare	6/36

FIERĂSTRĂU PLIABIL CU CAPAC



COD	TRĂSĂTURI	BUC
RHT0702100018	180 mm Dinte Mare	6/60

FIERĂSTRĂU PENTRU TĂIERE PLIABIL



COD	TRĂSĂTURI	BUC
RHT0702101018	180 mm Dinte Mic	6/36

FIERĂSTRĂU PT RIGIPS



COD	TRĂSĂTURI	BUC
RHT0704100015	150MM	12/48

CAROTA GIPS CARTON



MATERIAL DE ÎNALTĂ CALITATE

COD	TRĂSĂTURI	BUC
RHT1004100008	8 BUC.	20
RHT1004100011	11 BUC.	40
RHT1004100016	16 BUC.	20



SET LAME FIERASTRUU VERTICAL PT METAL



21
TPI

COD	TRĂȘĂTURI	BUC
RHT0706110118	5 BUC - 75 mm / T118A	100/400

SET LAME FIERASTRUU VERTICAL LEMN



6
TPI

COD	TRĂȘĂTURI	BUC
RHT0706100144	5 BUC - 100 mm / T144D	100/400

SET LAME FIERASTRUU VERTICAL



18
TPI

COD	TRĂȘĂTURI	BUC
RHT0706120101	2 BUC - 76 mm / T101AO	100/400

SET LAME FIERASTRUU VERTICAL LEMN



9
TPI

COD	TRĂȘĂTURI	BUC
RHT0706130311	2 BUC - 116 mm / T311C	100/800

CUTTER PLIABIL

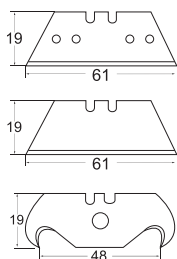

MECANISM RAPID SCHIMBARE LAMA

- » Corp metalic rezistent
- » Mecanism de schimbare rapidă a lamei
- » Design pliabil cu un singur buton
- » Clip metalic pentru curea

COD	TRĂȘĂTURI	BUC
RHT0608100001	19mm	12/72

COD	TRĂȘĂTURI	BUC
RHT0608210001	19mm	10/400

SET LAME CUTTER



COD	TRĂȘĂTURI	BUC
RHT0608200008	100x18x 0.6 mm	20/400



CLEȘTE DE DEZIZOLAT



- » Dispozitivul de îndepărtare a sârmei este utilizat pentru a îndepărta cu ușurință stratul de izolație fără a deteriora firul.
- » Utilizare durabilă și ascuțite.
- » Designul de blocare cu arc este potrivit pentru operarea cu o singură mână și transportul în cutia de scule. Mănerul din PP anti-alunecare + TPR pentru confort și design ergonomic

COD	TRĂSĂTURI	BUC
RHT040110007	7" / Ø 1.6-3 mm	10/120

CLEȘTE DEZIZOLAT AUTOMAT



- » Îndepărtați firul cu mecanismul nostru de auto-reglare.
- » în 1: Funcționează ca decuparea firelor, tăierea firelor și sertizarea terminalelor izolate și neizolate.
- » Măner PP anti-alunecare.

COD	TRĂSĂTURI	BUC
RHT0401110008	7" / Ø 0.5-6.0 mm	6/54

CLEȘTE DEZIZOLAT AUTOMAT



- » Aparat de dezizolat fire este utilizat pentru a desprinde cu ușurință stratul de izolație fără a deteriora firul.
- "Are un mecanism universal, astfel încât este mult mai ușor, mai rapid și mai precis decât stripperii de gabarit de școală veche.
- Gama de dimensiuni de dezizolare este de 0,5 mm²-2,5 mm², iar gama de dimensiuni de tăiere este de 3,5 mm².
- Buton reglabil de tensiune pentru ajustarea forței de tragere pentru a evita deteriorarea miezului de sârmă.

COD	TRĂSĂTURI	BUC
RHT0401130007	175 mm / Ø 0.5-2.5 mm	12/48

CLEȘTE DE SERTIZARE



- » Are un design robust și este realizat din materiale de înaltă calitate, durabile care vor durează o viață. s-au făcut matrice de sertizare de precizie oțel cu conținut ridicat de carbon pentru orice ethernet sau cablu telefonic

COD	TRĂSĂTURI	BUC
RHT0402100068	Tip conector RJ- RJ45 (6P-8P)	12/48

CLEȘTE DE SERTIZARE



- » Are un design robust și este realizat din materiale de înaltă calitate, durabile care vor durează o viață. s-au făcut matrice de sertizare de precizie oțel cu conținut ridicat de carbon pentru orice ethernet sau cablu telefonic

COD	TRĂSĂTURI	BUC
RHT0402110068	Tip conector RJ45 (8P-8C)	12/48



SET TRUSA TAROZI SI FILIERE



» Setul de filete și matrițe este conceput pentru a obține filete externe și interne curate
 » Filetele și matrițele sunt fabricate din oțel, care se caracterizează prin rezistență ridicată la contact și rezistență la uzură

COD	TRĂSĂTURI	BUC
RHT0312100020	20 BUC.	20

TRUSĂ DE FILETE ȘI MATRIȚE



» Setul de filete și matrițe este conceput pentru a obține filete externe și interne curate
 » Filetele și matrițele sunt fabricate din oțel, care se caracterizează prin rezistență ridicată la contact și rezistență la uzură

COD	TRĂSĂTURI	BUC
RHT0312100012	12 BUC.	20

PISTOL CU SPUMA



» Coșul acoperit cu PTFE acul și supapa cu bilă promovează fluxul nerestricționat al aplicatorului pistolului de spumă. Pistolul cu spumă RODEX funcționează ca un pistol de distribuție a lucrurilor grozave și este perfect pentru utilizarea în goluri și fisuri, ferestre și uși, adeziv pentru construcții de pereți și podea, Enerfoam, blocaj de dăunători, și curățător

COD	TRĂSĂTURI	BUC
RHT1407100001	CROMATIZAT	1/120

PISTOL DEGRESARE ȘI ACOPERIRE



» Presiune de lucru, 3,5 atm
 » Capacitatea de a lucra o perioadă lungă de timp fără oprire
 » Carcasă metalică fiabilă
 » Greutate redusă pentru confortul muncii

COD	TRĂSĂTURI	BUC
RHT1403100001	Capacitate , 0.6 lt	2/20

SET DALTA SDS PLUS DORN



» Set de daltă SDS-Plus pentru îndepărtarea universală a materialului la scară mai mare, aplicații multiple pentru îndepărtarea betonului, cărămizilor, pietrei și materialelor generale de construcție - Tip tijă: SDS-Plus

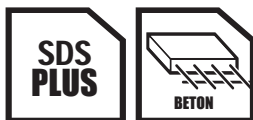

COD	TRĂSĂTURI	BUC
RHT1102300025	250x14MM	10/50
RHT1102310025	250x14x22MM	10/50
RHT1102320025	250x14x50MM	10/50

SET DALTA 3 BUC SDS MAX

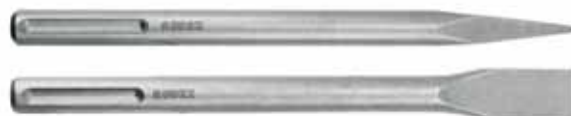

» Set de daltă SDS-Max pentru îndepărtarea universală a materialului la scară mai mare, aplicații multiple pentru îndepărtarea betonului, cărămizilor, pietrei și materialelor generale de construcție - Tip tijă: SDS-Max



COD	TRĂSĂTURI	BUC
RHT1102330040	400x18MM	5/20
RHT1102340040	400x18x22MM	5/20



BURGHIU CONIC IN TREPTE



COD	TRĂȘĂTURI	BUC
RHT1001100412	4-12 MM	50
RHT1001110420	4-20 MM	50
RHT1001120432	4-32 MM	50

SET DE FREZE LEMN

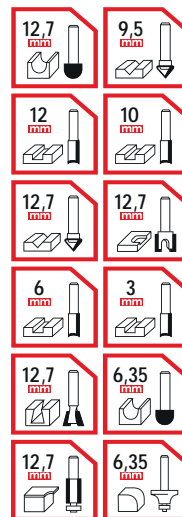

COD	TRĂȘĂTURI	BUC
RHT0707100812	Diametrul tija 8 mm	1/20

BURGHIU PLAT PENTRU LEMN 6 BUC



» Aceste burghie găuresc de 4 ori mai repede decât burghiile standard cu cazma și sunt mai durabile datorită muchiei de tăiere mai groase

COD	TRĂȘĂTURI	BUC
RHT1002100006	6 BUC. / 12-16-18-20-22-25 MM	25/100

BURGHIU PLAT PENTRU LEMN

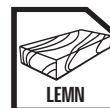

» Aceste burghie găuresc de 4 ori mai repede decât burghiile standard cu cazma și sunt mai durabile datorită muchiei de tăiere mai groase

COD	TRĂȘĂTURI	BUC
RHT1002110018	18MM	50/300
RHT1002110020	20MM	50/300
RHT1002110022	22MM	50/300
RHT1002110025	25MM	50/300
RHT1002110032	32MM	50/300

KIT DE INSTALARE BLOCARE UȘI



COD	TRĂȘĂTURI	BUC
RHT1002120048	3 BUC.	10/60

BURGHIU STICLĂ & CERAMICĂ

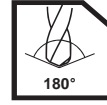

COD	TRĂȘĂTURI	BUC
RHT1001130004	Diametru 4mm	50/500
RHT1001130005	Diametru 5mm	50/500
RHT1001130006	Diametru 6mm	50/500
RHT1001130008	Diametru 8mm	50/500
RHT1001130010	Diametru 10mm	50/500
RHT1001130012	Diametru 12mm	50/500



BURGHII BETON SDS PLUS

COD	TRĂȘĂTURI	BUC
RHT1001206110	110*6MM	500
RHT1001206160	160*6MM	500
RHT1001206210	210*6MM	250
RHT1001206350	350*6MM	250
RHT1001208160	160*8MM	250
RHT1001208210	210*8MM	250
RHT1001210160	160*10MM	500
RHT1001210210	210*10MM	250
RHT1001210260	260*10MM	200
RHT1001210310	310*10MM	180
RHT1001210350	350*10MM	200
RHT1001210450	450*10MM	100
RHT1001212160	160*12MM	250
RHT1001212210	210*12MM	250
RHT1001212260	260*12MM	200
RHT1001212350	350*12MM	200
RHT1001212450	450*12MM	100
RHT1001214160	160*12MM	200

COD	TRĂȘĂTURI	BUC
RHT1001214210	210*12MM	200
RHT1001214260	260*12MM	150
RHT1001214310	310*12MM	100
RHT1001214350	350*14MM	100
RHT1001214450	450*14MM	100
RHT1001216260	260*16MM	200
RHT1001216310	310*16MM	100
RHT1001216350	350*16MM	100
RHT1001216450	450*16MM	100
RHT1001218310	300*18MM	50
RHT1001218350	350*18MM	50
RHT1001218450	450*18MM	50
RHT1001220350	350*20MM	50
RHT1001220450	450*20MM	50
RHT1001222350	350*22MM	30
RHT1001222450	450*22MM	30
RHT1001224350	350*24MM	30
RHT1001224450	450*24MM	30

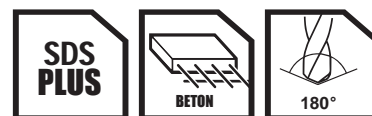

BURGHII METAL HSS TITAN

COD	TRĂȘĂTURI	BUC
RHT1001300025	130*2,5MM	500
RHT1001300030	130*3,0MM	500
RHT1001300035	130*3,5MM	500
RHT1001300040	130*4,0MM	500
RHT1001300045	130*4,5MM	500
RHT1001300050	130*5,0MM	500
RHT1001300055	130*5,5MM	400
RHT1001300060	130*6,0MM	400
RHT1001300065	130*6,5MM	200
RHT1001300070	130*7,0MM	200
RHT1001300080	130*8,0MM	200
RHT1001300100	130*10,0MM	200
RHT1001300120	130*12,0MM	200



DALTA MANER PROTECTIE TIP INEL DALTA MANER PROTECTIE



» Capăt plat ascuțit și îngroșat din oțel CRV din oțel crom-vanadiu tratat termic. Cu duritate ridicată, rezistență ridicată, durabilitate ridicată și rezistă la rugină și coroziune.

COD	TRĂȘĂTURI	BUC
RHT1102100030	300MM*16MM Inel	6/36
RHT1102120030	300MM*16MM Plat	6/36

SET PIATRA DE SLEFUIT



» Eficiență ridicată de lucru: Slefuit de precizie pentru ascuțire rapidă și ușoară, are efect de șlefuire bun.
 Aplicație: Potrivit pentru șlefuirea, lustruirea, cioplirea și lustruirea diverselor sticle, echipamente de precizie și metal.
 » Diametrul tije: 6mm

COD	TRĂȘĂTURI	BUC
RHT1505100005	1/4" (6MM)	12/120



SET VARFURI SURUBELNITA

S2
OȚEL ALIAJ

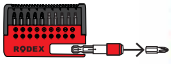

18+1

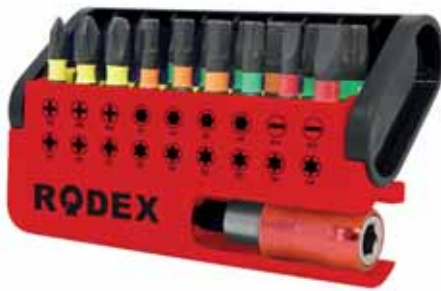
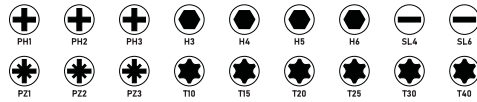

COD	TRĂȘĂTURI	BUC
RHT1008400019	18+1	5/80

SET VARF SURUBELNITA IMPACT

S2
OȚEL ALIAJ

MAGNETIC



10 BUC

PH2



COD	TRĂȘĂTURI	BUC
RHT1008100065	PH2, 65MM	20/120

BIT DE ȘURUBELNIȚĂ IMPACT

S2
OȚEL ALIAJ

MAGNETIC



2 BUC

PH2



COD	TRĂȘĂTURI	BUC
RHT1008120050	PH2, 50MM	50/400

BIT DE ȘURUBELNIȚĂ CU CAP DUBLU

S2
OȚEL ALIAJ

MAGNETIC



2 BUC

PH2



COD	TRĂȘĂTURI	BUC
RHT1008140065	PH2, 65MM	50/400

SCREWDRIVER TORSION BIT

S2
OȚEL ALIAJ

ZONA DE TORSIUNE

MAGNETIC



2 BUC

PH2



COD	TRĂȘĂTURI	BUC
RHT1008130050	PH2, 50MM	50/400

BIT DE ȘURUBELNIȚĂ CU CAP DUBLU

S2
OȚEL ALIAJ

MAGNETIC



10 BUC

PH2



COD	TRĂȘĂTURI	BUC
RHT1008150065	PH2, 65MM	20/120



MANUSI DE PROTECTIE



COD	TRĂȘĂTURI	BUC
RHT1801110010	10"	12/240

MANUSI DE PROTECTIE



COD	TRĂȘĂTURI	BUC
RHT1801120010	10"	12/240

MANUSI DE PROTECTIE



COD	TRĂȘĂTURI	BUC
RHT1801100010	10"	12/240



LAMA FIERASTRAU MULTIFUNCTIONAL 4BUC



» Duzele sunt fabricate din bimetel durabil, oțel carbon U8A, aliaj dur VK8. Au o resursă mare de lucru, datorită căreia au o durată de viață lungă. Echipat cu un mâner OIS universal care se potrivește cu majoritatea reimpăștărilor.

» Duzele sunt proiectate pentru tăierea, șlefuirea și răzuirea materialelor precum metal, lemn, placaj, plastic.

COD	TRĂȘĂTURI	BUC
RHT1005100004	4 BUC.	40

LAMA FIERASTRAU MULTIFUNCTIONAL 17BUC



» Duzele sunt fabricate din bimetel durabil, oțel carbon U8A, aliaj dur VK8. Au o resursă mare de lucru, datorită căreia au o durată de viață lungă. Echipat cu un mâner OIS universal care se potrivește cu majoritatea reimpăștărilor.

» Duzele sunt proiectate pentru tăierea, șlefuirea și răzuirea materialelor precum metal, lemn, placaj, plastic.

COD	TRĂȘĂTURI	BUC
RHT1005110017	17 BUC.	20



PISTOL VOSPIT



- » Diametru duză, 1,8 mm
- » Tip racordare, cuplare rapida (EURO)
- » Consum de aer, 200 l/min
- » Diametru admisie aer, 1/4"

COD	TRĂȘĂTURI	BUC
RHT1401110060	Capacitate, 0.6 lt	1/20

PISTOL VOSPIT



- » Diametru duză, 1,8 mm
- » Tip racordare, cuplare rapida (EURO)
- » Consum de aer, 200 l/min
- » Diametru admisie aer, 1/4"

COD	TRĂȘĂTURI	BUC
RHT1401120060	Capacitate, 0.6 lt	1/20

PISTOL VOSPIT



- » Tip racordare, cuplare rapida (EURO)
- » Consum de aer, 200 l/min
- » Diametru admisie aer, 1/4"

COD	TRĂȘĂTURI	BUC
RHT1401130600	Capacitate, 6.0 lt	1/8

PISTOL VOPSIT BAZIN METAL



- » Diametru duză, 1,8 mm
- » Tip racordare, cuplare rapida (EURO)
- » Consum de aer, 200 l/min
- » Diametru admisie aer, 1/4"

COD	TRĂȘĂTURI	BUC
RHT1401100100	Capacitate, 1.0 lt	1/10

PISTOL AER COMPRIMAT



- » Presiune, 7,9 atm
- » Consum de aer, 250 l/min
- » Diametru admisie aer, 1/4"
- » Corp metalic al pistolului - pentru o durată lungă de viață

COD	TRĂȘĂTURI	BUC
RHT1402100001	Lungime nas 30 mm	10/50

PISTOL AER COMPRIMAT LUNG



- » Presiune, 7,9 atm
- » Consum de aer, 250 l/min
- » Diametru admisie aer, 1/4"
- » Corp metalic al pistolului - pentru o durată lungă de viață

COD	TRĂȘĂTURI	BUC
RHT1402100002	Lungime nas 100 mm	10/50



MINI SET PENTRU VOPSIT

4 PIESE

- 1- Rola 10 cm
- 2- Rolă suplimentară de 10 cm
- 3- Perie de 1,5"
- 4- Tava neagra



COD	TRĂȘĂTURI	BUC
RHT2106100004	4 BUC	30

MINI SET PENTRU VOPSIT

3 PIESE

- 1- Rola 23 cm
- 2- Acoperiți 10 m² de rugină
- 3- Tavă neagră de 9".



COD	TRĂȘĂTURI	BUC
RHT2106200003	3 BUC	12

MINI SET PENTRU VOPSIT

4 PIESE

- 1- Rola 23 cm
- 2- Perie 2" (50,8 mm)
- 3- Acoperiți 10 m² de rugină
- 4-Tavă neagră de 9"



COD	TRĂȘĂTURI	BUC
RHT2106210004	4 BUC	12

MINI SET PENTRU VOPSIT

5 PIESE

- 1- Rola 23 cm
- 2- Perie 10 cm
- 3- Perie 2" (50,8 mm)
- 4- Acoperiți 10 m² de rugină
- 5-Tavă neagră de 9".



COD	TRĂȘĂTURI	BUC
RHT2106220005	5 BUC	12

MASINA DE TAIAT PLACI CU LASER

- » Șină de glisare solidă în formă de I, oferă o tăiere precisă și netedă
- » Roată de tăiere durabilă și înlocuibilă din carbură de tungsten
- » Picioare de sprijin mobile rezistente la socuri
- » Suprafața de cauciuc anti-alunecare, previne miscarea placilor în timpul tăierii



COD	TRĂȘĂTURI	BUC
RHT1301120060	600 mm "With Laser"	3
RHT1301120080	800 mm "With Laser"	2
RHT1301120100	1000 mm "With Laser"	2
RHT1301120120	1200 mm "With Laser"	2



SURUBELNITA TESTER



60-230
VOLT



COD	TRĂȘĂTURI	BUC
RHT0503100014	75 MM (-)	30/600
RHT0503110014	75 MM (+)	30/600

SET SURUBELNITE MIX 8 BUC.



COD	TRĂȘĂTURI	BUC
RHT0504100008	8 BUC.	8/24

PERIE SARMA CUPA AGRESIVA



GROSIME CABLU
0.5 MM

- » Materialul firului este oțel cu noduri răscucite.
- » Curățare puternică a suprafețelor metalice mari.
- » Îndepărtarea ușoară și lină a bavurilor, stropilor, sudării, ruginei, vopselei și altor resturi.

COD	TRĂȘĂTURI	BUC
RHT1502100065	Sărmă M14, 65 MM	100
RHT1502100075	Sărmă M14, 75 MM	80
RHT1502100100	Sărmă M14, 100 MM	60
RHT1502100125	Sărmă M14, 125 MM	40

PERIE SARMA CUPA



GROSIME CABLU
0.3 MM

- » Materialul sârmei este oțel placat cu alamă sertizat.
- » Curățare puternică a suprafețelor metalice.
- » Potrivit pentru lucrări de curățare pe suprafețe medii spre mari de oțel, servind și pentru îndepărtarea coroziunii, vopselei, debavurării ușoare a ruginii grele sau a lacului.

COD	TRĂȘĂTURI	BUC
RHT1502110065	Sărmă M14, 65 MM	100
RHT1502110075	Sărmă M14, 75 MM	80
RHT1502110100	Sărmă M14, 100 MM	60
RHT1502110125	Sărmă M14, 125 MM	40

PERIE SARMA



GROSIME CABLU
0.2 MM

- » Materialul sârmei este din alamă. Capul superior este sărmă de oțel. Mănerul este PP.
- » Curăță locurile în care este nevoie de spălare puternică, ajută la îndepărtarea ruginii zgurii de sudură, a petelor de vopsea și poate curăța piesele din oțel, piesele metalice nefinisate ale mașinilor.

COD	TRĂȘĂTURI	BUC
RHT1501100001	9" 240 MM	12/120

PERIE SARMA



GROSIME CABLU
0.2 MM

- » Materialul sârmei este alamă, capul superior este sărmă de oțel. Mănerul este PP acoperit cu cauciuc.
- » Peria din alamă este ideală pentru a curăța suprafețele metalice fără a le zgâria, în timp ce peria din sărmă de oțel este pentru îndepărtarea ruginii.

COD	TRĂȘĂTURI	BUC
RHT1501110001	8" 200 MM	12/120



MENGHINA TIP F



COD	TRĂȘĂTURI	BUC
RHT1203100040	400 MM	10
RHT1203100050	500 MM	10
RHT1203100060	600 MM	10
RHT1203100080	800 MM	5
RHT1203100100	1000 MM	5

CLEMĂ RAPIDĂ CLICHET



COD	TRĂȘĂTURI	BUC
RHT1204100040	150 MM	6/36
RHT1204100050	200 MM	6/36
RHT1204100060	300 MM	6/36
RHT1204100080	450 MM	6/24
RHT1204100100	600 MM	6/24

CLEMĂ CU ARC



COD	TRĂȘĂTURI	BUC
RHT1205100040	50 MM	100/1000
RHT1205100060	75 MM	100/600
RHT1205100080	100 MM	50/200
RHT1205100100	150 MM	30/100

DALTA PENTRU LEMN



COD	TRĂȘĂTURI	BUC
RHT1101100016	16 MM	6/60
RHT1101100018	18 MM	6/60
RHT1101100020	20 MM	6/60
RHT1101100024	24 MM	6/60

SET DALTA LEMN 3 BUC



COD	TRĂȘĂTURI	BUC
RHT1101200003	12-16-18 MM	6/48



OCHELARI DE PROTECȚIE



- » Sticla panoramică are un strat dublu
- » Stratul exterior dur este rezistent la abraziune și zgarieturi, cel interior este rezistent la stropi de soluții și substanțe caustice
- » Rama este realizată din material evopren moale și elastic
- » Ochelarii sunt bine ventilați și nu aburesc

COD	TRĂSĂTURI	BUC
RHT181110001	Transparent	100

OCHELARI DE PROTECȚIE



- » Sticla panoramică are un strat dublu
- » Stratul exterior dur este rezistent la abraziune și zgarieturi, cel interior este rezistent la stropi de soluții și substanțe caustice
- » Rama este realizată din material evopren moale și elastic
- » Ochelarii sunt bine ventilați și nu aburesc

COD	TRĂSĂTURI	BUC
RHT181110002	Negru	100

OCHELARI DE PROTECȚIE



- » Sticla panoramică are un strat dublu
- » Stratul exterior dur este rezistent la abraziune și zgarieturi, cel interior este rezistent la stropi de soluții și substanțe caustice
- » Rama este realizată din material evopren moale și elastic
- » Ochelarii sunt bine ventilați și nu aburesc

COD	TRĂSĂTURI	BUC
RHT181110003	Roșu	100

OCHELARI DE PROTECȚIE



- » Sticla panoramică are un strat dublu
- » Stratul exterior dur este rezistent la abraziune și zgarieturi, cel interior este rezistent la stropi de soluții și substanțe caustice
- » Rama este realizată din material evopren moale și elastic
- » Ochelarii sunt bine ventilați și nu aburesc

COD	TRĂSĂTURI	BUC
RHT181110004	Albastru	100

OCHELARI DE PROTECȚIE



- » Sticla panoramică are un strat dublu
- » Stratul exterior dur este rezistent la abraziune și zgarieturi, cel interior este rezistent la stropi de soluții și substanțe caustice
- » Rama este realizată din material evopren moale și elastic
- » Ochelarii sunt bine ventilați și nu aburesc

COD	TRĂSĂTURI	BUC
RHT181110005	Negru	100



RODEX



MASCA SUDURA AUTOMATA



- » Controlul puterii obiectivului: automat
- » Filtru: plastic rezistent la impact cu zonă de vizualizare reală de 90*35 mm
- » Material cască: PP (ignifugă)
- » Controlul umbrei: DIN 4 / DIN 11
- » Timp de comutare: Lumină la întuneric: 1/25000sec. Întunerci- lumină: 0,4 sec.
- » Protecție UV-IR: Până la nuanța DIN 15 în orice moment
- » Alimentare: baterie cu celule solare + 1 baterie cu litiu CR2032 (nu se poate înlocui)

COD	TRĂȘĂTURI	BUC
RHT1809110001	Auto întunecare	20

MASCA SUDURA AUTOMATA



- » Controlul puterii obiectivului: automat
- » Filtru: plastic rezistent la impact cu suprafața de vizualizare reală de 93*43 mm
- » Material cască: PP (ignifugă)
- » Controlul umbrei cu buton extern: DIN 4 (Mod de șlefuire) / DIN 9-13 (Mod de sudură)
- » Controlul sensibilității și controlul timpului de întârziere cu un buton.
- » Timp de comutare: Lumină la întuneric: 1/25000sec. Întuneric până la lumină: 0,1-1,0 sec.
- » Protecție UV-IR: Până la nuanța DIN 16 tot timpul
- » Alimentare: baterie cu celule solare + 1 baterie cu litiu CR2032 (înlocuibil)

COD	TRĂȘĂTURI	BUC
RHT1809120001	Auto întunecare	20

MASCA SUDURA AUTOMATA



- » Controlul puterii obiectivului: automat
- » Filtru: plastic rezistent la impact cu suprafața de vizualizare reală de 90*32mm
- » Material cască: PP (ignifugă)
- » Controlul umbrei: DIN 4 / DIN 11
- » Timp de comutare: Lumină la întuneric: 1/20000sec. Întuneric până la lumină: 0,4 sec.
- » Protecție UV-IR: Până la nuanța DIN 15 în orice moment
- » Alimentare: baterie cu celule solare + 1 baterie cu litiu CR1025 (nu se poate înlocui)

COD	TRĂȘĂTURI	BUC
RHT1809100001	Auto întunecare	24

MASCA SUDURA AUTOMATA



- » Claritate mai bună, vizualizare în culori adevărate, ochelarii de sudură trec automat de la o stare luminoasă la o stare întunecată atunci când este generat un arc și revin la o stare strălucitoare când sudarea se oprește, oferind fiecărui lucrător o vedere clară pentru a-și elibera mâinile.

COD	CARACTERISTICĂ	BUC
RHT1809130001	Reglare Automat	100

MAGNET SUDURA



COD	TRĂȘĂTURI	BUC
RHT0409110025	4-12 KG	12/72
RHT0409110050	4-22 KG	8/48
RHT0409110075	4-33 KG	6/24

SET MAGNETI SUDURA

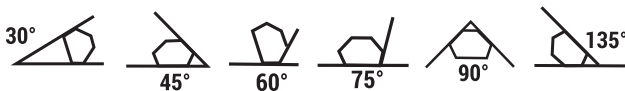

COD	TRĂȘĂTURI	BUC
RHT0409100006	6 BUC / 4-12 Kg	6/10



RULETĂ



Bandă dublu adezivă din oțel acoperit cu nailon.

Un magnet este încorporat în banda de măsură pentru a o fixa pe suprafețele metalice.

» Capacul de cauciuc de pe carcasă previne deteriorarea acesteia în cazul unei căderi și împiedicarea alunecării accidentale din mâna utilizatorului.

COD	TRĂSĂTURI	BUC
RHT0901170316	3M*16MM	12/180
RHT0901170525	5M*25MM	12/120
RHT0901170725	7.5M*25MM	6/60

RULETĂ



Echipat cu funcție de oprire automată

Bandă dublu adezivă din oțel acoperit cu nailon.

Un magnet este încorporat în banda de măsură pentru a o fixa pe suprafețele metalice.

» Plasticul ABS face corpul instrumentului rezistent la impacturi și deteriorări atunci când este scăpat de la o înălțime mică, iar forma sa ergonomică se potrivește confortabil în mână.

COD	TRĂSĂTURI	BUC
RHT0901190316	3M*16MM	12/180
RHT0901190525	5M*25MM	12/120
RHT0901190725	7.5M*25MM	6/60
RHT0901190102	10M*25MM	6/60

RULETĂ



Echipat cu funcție de oprire automată

Bandă dublu adezivă din oțel acoperit cu nailon.

Un magnet este încorporat în banda de măsură pentru a o fixa pe suprafețele metalice.

» Capacul de cauciuc de pe carcasă previne deteriorarea acesteia în cazul unei căderi și împiedicarea alunecării accidentale din mâna utilizatorului.

COD	TRĂSĂTURI	BUC
RHT0901180316	3M*16MM	12/180
RHT0901180525	5M*25MM	12/120
RHT0901180725	7.5M*25MM	6/60
RHT0901180102	10M*25MM	6/60

RULETĂ



Video cu produs

» Designul de blocare glisantă cu buton de eliberare permite ca banda interioară să se extindă și să se retragă fără probleme
 » Potrivit pentru construcție, decorare, desen și alte instrumente necesare pentru măsurarea gospodăriei.

COD	TRĂSĂTURI	BUC
RHT0901140316	3M*16MM	120
RHT0901140519	5M*19MM	120
RHT0901140525	5M*25MM	120
RHT0901140725	7.5M*25MM	48
RHT0901140102	10M*25MM	48

RULETĂ



» Funcție de autoblocare, reciclare automată la apăsarea unui buton, oprire automată, sigură și securizată.

» Potrivit pentru construcție, decorare, desen și alte instrumente necesare pentru măsurarea gospodăriei.

COD	TRĂSĂTURI	BUC
RHT0901150316	3M*16MM	240
RHT0901150519	5M*19MM	120
RHT0901150725	7.5M*25MM	48
RHT0901150102	10M*25MM	48

RULETĂ



» Funcție de autoblocare, retragere automată la apăsarea unui buton, apăsare și oprire, în siguranță
 » Potrivit pentru construcție, decorare, desen și alte instrumente necesare pentru măsurarea gospodăriei.

COD	TRĂSĂTURI	BUC
RHT0901160316	3M*16MM	180
RHT0901160519	5M*19MM	120
RHT0901160525	5M*25MM	120
RHT0901160102	10M*25MM	60



MĂSURATOR DE DISTANȚĂ LASER

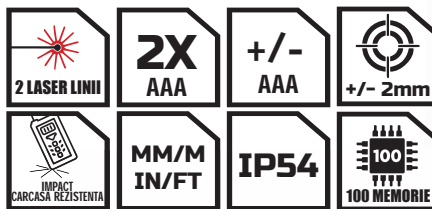
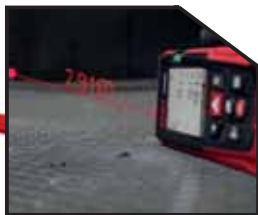

Geantă de transport pentru depozitare și transport ușor

COD	TRĂSĂTURI	BUC
RHT0903120040	40 M	1/25
RHT0903120060	60 M	1/25
RHT0903120080	80 M	1/25
RHT0903120100	100 M	1/25



MĂSURATOR DE DISTANȚĂ LASER

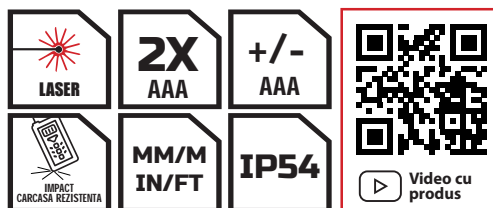

COD	TRĂSĂTURI	BUC
RHT0903100040	40 M	60
RHT0903100060	60 M	60
RHT0903100080	80 M	60
RHT0903100100	100 M	60



NIVELA LASER 5 LINII



5 LINII

- » Poate fi montat pe un trepied filetat de 1/4".
- » Nivel ridicat de precizie.
- » Protecție împotriva prafului și umezelii: IP54;
- » Ușor de depozitat și transportat cu geanta de depozitare.

COD	TRĂSĂTURI	CULOARE LASER	BUC
RHT0908100520	10-20m, 5 Linii	ROȘII	12
RHT0908110530	15-30m, 5 Linii	VERZI	12
RHT0908120535	20-35m, 5 Linii	ALBASTRE	12

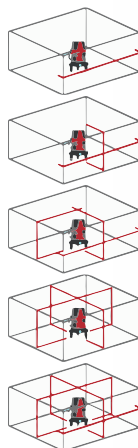



4D NIVEL LASER CU 16 LINII



- » Sistem de autonivelare.
- » Poate fi folosit în lucrări de interior și exterior.
- » 4 diode laser cu lungimea de unda de 532 nm.
- » Consum de energie mai mic de 1W.
- » Nivel ridicat de precizie.
- » Protecție împotriva prafului și umezelii: IP54;
- » Ușor de depozitat și transportat cu geanta de depozitare.
- » Timp de lucru la o singură încărcare: 3-4 ore.
- » Poate fi montat pe un trepied filetat de 1/4".



COD	TRĂȘĂTURI	BUC
RHT0908170416	20m, 16 Line	1/10



NIVELA LASER 4D 16 LINII



- » Sistem de autonivelare.
- » Poate fi folosit în lucrări de interior și exterior.
- » 4 diode laser cu lungimea de unda de 532 nm.
- » Consum de energie mai mic de 1W.
- » Nivel ridicat de precizie.
- » Protecție împotriva prafului și umezelii: IP54;
- » Ușor de depozitat și transportat cu geanta de depozitare.
- » Timp de lucru la o singură încărcare: 3-4 ore.
- » Poate fi montat pe un trepied filetat de 1/4".



COD	TRĂȘĂTURI	BUC
RHT0908140416	20-30 m, 16 Linii	10



NIVEL LASER 2 LINII



- » Poate fi montat pe un trepied filetat de 1/4".

COD	TRĂȘĂTURI	BUC
RHT0908150225	15m, 2 Line	1/20

TREPIED



5/8" >> 1/4"

1/4"
SCREW MOUNT

5/8"
SCREW MOUNT

COD	TRĂȘĂTURI	BUC
RHT0908130012	1.2 m	30



NIVELA CU MANERE SI MAGNET



- » Professional spirit level for easy leveling: horizontal accuracy at 180°, vertical accuracy at 90°, and 45° accuracy – all with a high level of precision: ±0.5mm/m
- » Shock-absorbing end caps of the torpedo level hold up to heavy use
- » Aluminum frame provides long-lasting strength
- » Powerful magnetic and milled edge for convenient, hands-free use

COD	TRĂȘĂTURI	BUC
RHT0904140040	400MM	30
RHT0904140050	500MM	30
RHT0904140060	600MM	30
RHT0904140080	800MM	30
RHT0904140100	1000MM	30



NIVELĂ BULĂ DE AER ALUMINIU



COD	TRĂȘĂTURI	BUC
RHT0904100040	400MM	30
RHT0904100050	500MM	30
RHT0904100060	600MM	30
RHT0904100080	800MM	20
RHT0904100100	1000MM	20

NIVELA ALUMINIU



COD	TRĂȘĂTURI	BUC
RHT0904110040	400MM	30
RHT0904110050	500MM	30
RHT0904110060	600MM	30
RHT0904110080	800MM	30
RHT0904110100	1000MM	30
RHT0904110120	1200MM	10
RHT0904110150	1500MM	10

NIVELA ALUMINIU



COD	TRĂȘĂTURI	BUC
RHT0904120040	400MM	100
RHT0904120050	500MM	100
RHT0904120060	600MM	100
RHT0904120080	800MM	100
RHT0904120100	1000MM	100

NIVELA ALUMINIU TREI BULE ROSIE



COD	TRĂȘĂTURI	BUC
RHT0904150040	400MM	50
RHT0904150060	600MM	50
RHT0904150080	800MM	50
RHT0904150100	1000MM	50



PLASTIC LEVEL WITH MAGNET

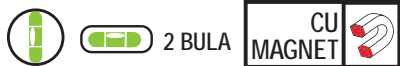

COD	TRĂSĂTURI	BUC
RHT0904180021	21 cm	60

MAGNETIC BASE SPIRIT LEVEL



» Capacul de cauciuc al carcasei previne deteriorarea acesteia în cazul unei căderi și împiedicarea alunecării accidentale din mâna utilizatorului.



COD	TRĂSĂTURI	BUC
RHT0904190023	22 cm	60

ALUMINUM TRIANGLE RULER



» Rigla triunghiulară din aluminiu RODEX este un instrument util și practic, esențial pentru construcția de case și instalarea acoperișurilor, precum și pentru uz casnic. Instrumentul este fabricat din aluminiu rezistent.

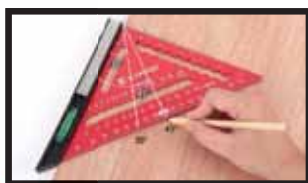

COD	TRĂSĂTURI	BUC
RHT0906120017	Side Length / 184.2 mm Short Side Length / 175 mm	4/40

COMBINATION SQUARE RULER

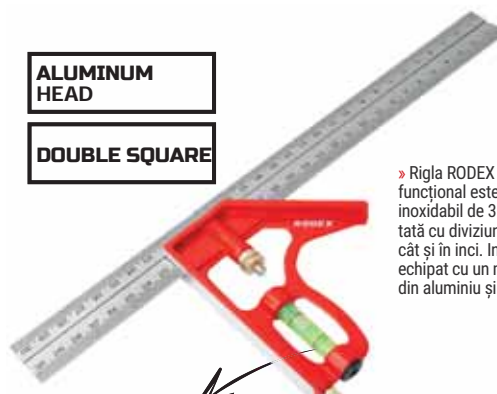

ALUMINUM HEAD
DOUBLE SQUARE

» Rigla RODEX cu cântar multifuncțional este fabricată din oțel inoxidabil de 30 cm. Rigla este dotată cu diviziuni atât în centimetri, cât și în inci. Instrumentul este echipat cu un mâner confortabil din aluminiu și nivel cu bulă de aer.



COD	TRĂSĂTURI	BUC
RHT0904200030	300 mm	60

MINI SPIRIT LEVEL



» Trei ochi pe corpul cântarului magnetic din plastic RODEX de 226 mm oferă posibilitatea de a verifica suprafețele în trei poziții diferite: orizontal, vertical și la un unghi de 45.

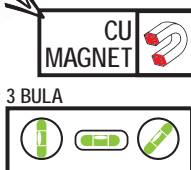

COD	TRĂSĂTURI	BUC
RHT0904160023	22,6 cm	120

NIVEL CU BULĂ MINI CU MAGNET



COD	TRĂSĂTURI	BUC
RHT0904130001	85 * 20 * 45.5mm	20/160



VINCLU ALUMINIU



COD	TRĂȘĂTURI	BUC
RHT0906100025	250MM	6/60
RHT0906100030	300MM	6/60
RHT0906100040	400MM	6/60
RHT0906100050	500MM	6/60

VINCLU ALUMINIU CU BULA

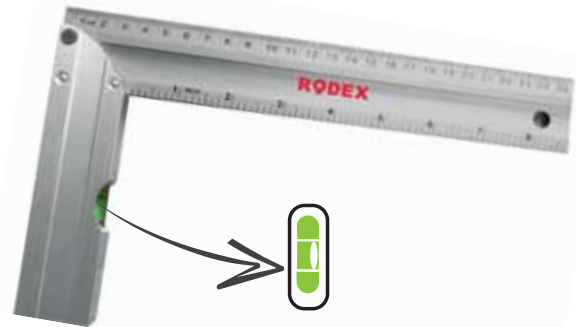

COD	TRĂȘĂTURI	BUC
RHT0906110025	250MM	10/60
RHT0906110030	300MM	10/60
RHT0906110035	350MM	10/60
RHT0906110040	400MM	10/60
RHT0906110050	500MM	10/60
RHT0906110060	600MM	10/60

RIGLA METALICA

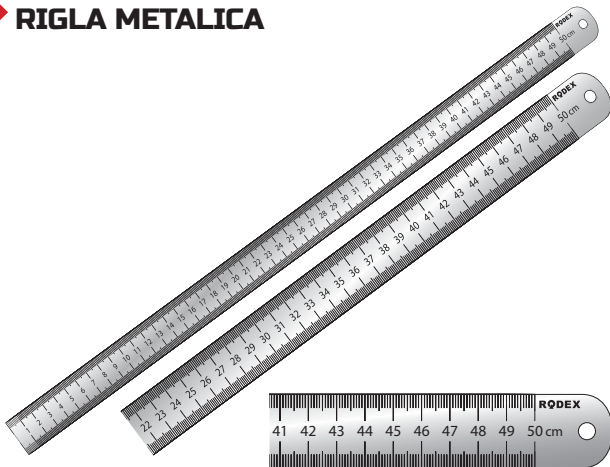

COD	TRĂȘĂTURI	BUC
RHT0907100050	500MM	300
RHT0907100100	1000MM	120

SET SFOARA TRASAT



COD	TRĂȘĂTURI	BUC
RHT0909100050	50 gr POWDER / 50M	120
RHT0909110115	115 gr POWDER / 50M	60
RHT0909120115	115 gr POWDER / 30M	60
RHT0909130115	115 gr POWDER ALBASTRĂ	120

RULETA BANDA FIBRA



- » Cadru ABS rezistent la impacturi grele
- » Banda ranforsata acoperita cu nailon pentru durabilitate maxima
- » Bobina deschisa bandă din oțel inoxidabil
- » Nas cu varf de con pentru măsurători precise și stabilitate

COD	TRĂȘĂTURI	BUC
RHT0902100030	30M*25MM	1/10
RHT0902100050	50M*25MM	10/

HEAVY DUTY FLAT WRECKING BAR



COD	TRĂȘĂTURI	BUC
RHT0810100040	400 MM	24
RHT0810100045	450 MM	24
RHT0810100060	600 MM	12
RHT0810100075	750 MM	12
RHT0810100090	900 MM	10



CAPSATOR REGLABIL

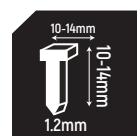
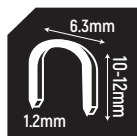
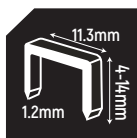

COD	TRĂȘĂTURI	BUC
RHT1601100414	Lățime cablu 1.2 mm	6/24



CAPSATOR

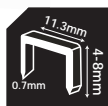
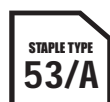

COD	TRĂȘĂTURI	BUC
RHT1601110468	Lățime cablu 0.7 mm	12/48

CAPSATOR

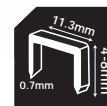

COD	TRĂȘĂTURI	BUC
RHT1601120468	Wire Width 0.7 mm	10/60

CAPSATOR

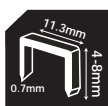

COD	TRĂȘĂTURI	BUC
RHT1601130468	Wire Width 0.7 mm	10/60

CAPSE

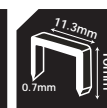
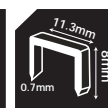
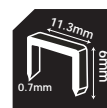
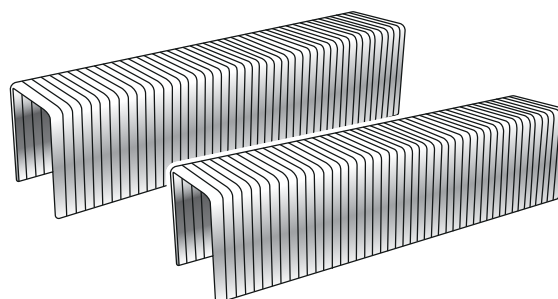

COD	TRĂȘĂTURI	BUC
RHT1602100006	6 mm - J/53	200 box
RHT1602100008	8 mm - J/53	200 box
RHT1602100010	10 mm - J/53	200 box
RHT1602100012	12 mm - J/53	200 box



CIOCAN MECANIC MANER LEMN



- » Fabricat din aliaj oțel special
- » Întărit prin inducție
- » Vopsit cu pulbere electrostatică
- » Mâner ergonomic din lemn
- » Ciocanul are o formă care merge de la dreptunghiular la triunghiular.
- » Partea groasă este folosită pentru baterea cuielor, în timp ce partea ascuțită este folosită pentru a scobi sau a sparge

COD	TRĂȘĂTURI	BUC
RHT0801100010	100 Gr	12/120
RHT0801100020	200 Gr	12/72
RHT0801100030	300 Gr	12/60
RHT0801100050	500 Gr	6/48
RHT0801100080	800 Gr	6/ 24
RHT0801100100	1000 Gr	6/ 24
RHT0801100150	1500 Gr	6/ 12
RHT0801100200	2000 Gr	6/ 12



50-58
HRC

DIN
1041

CIOCAN DULGHER FORJAT



50-58
HRC

DIN
1193



- » Oțel turnat complet
- » Durată de viață lungă chiar și în condiții dificile

COD	TRĂȘĂTURI	BUC
RHT0802100016	16 OZ (454 Gr)	6/36
RHT0802100020	20 OZ (567 Gr)	6/24

CIOCAN FORJAT CU GHEARE



50-58
HRC

DIN
1193



- » Mâner anti-alunecare din fibră de sticlă pentru reducerea șocurilor. Acest ciocan cu gheare drepte vine cu un cap din oțel forjat pentru rezistență și durabilitate superioare, oferindu-vă o experiență bună de lovire.

COD	CARACTERISTICĂ	BUC
RHT0802120008	8 OZ (227Gr)	8/48
RHT0802120016	16 OZ (454Gr)	6/36
RHT0802120020	20 OZ (567Gr)	6/24

CIOCAN DULGHER FORJAT DREPT



50-58
HRC

DIN
7239



- » Oțel turnat complet
- » Durată de viață lungă chiar și în condiții dificile

COD	TRĂȘĂTURI	BUC
RHT0802110016	16 OZ (454 Gr)	6/36
RHT0802110020	20 OZ (567 Gr)	6/24

CIOCAN DULGHER FORJAT CU CIOC



50-58
HRC

DIN
7239



- » Se folosește în lucrările de acoperisuri cu tabla subțire
- » Potrivit pentru tăierea marginilor acoperișului și fixarea cadrului acoperișului
- » De asemenea ideal pentru cui, pentru scoaterea lor, lucrul cu lemnul, înrămat și pentru dat găuri în gips carton și țiglă
- » Are o gheară ascuțită puternică pentru a da găuri în tablă și alte materiale
- » Minerul din fibră de sticlă este imersat în cauciuc pentru o mai bună aderență
- » Capul include un magnet tăiat pentru a scoate cuiile în siguranță, dintr-o mișcare

COD	TRĂȘĂTURI	BUC
RHT0803100020	20 OZ (567 Gr)	6/24



CIOCAN CU GHEARE MINI



50-58
HRC

DIN
1193



- » Fabricat din oțel carbon de înaltă densitate, antirugină și durabil
- » Maner ergonomic, antiderapant, din cauciuc moale, din fibra
- » Dimensiune perfectă, ușor de transportat, convenabil pentru lucru
- » Ideal pentru prelucrarea lemnului, proiecte de bricolaj, fie acasă, fie în atelier

COD	TRĂSĂTURI	BUC
RHT0802130008	8 OZ (226 Gr)	6/48

CIOCAN DE SUDURĂ



50-58
HRC



- » Mănerul cu arc al ciocanului de tăiat din oțel cu conținut ridicat de carbon este proiectat pentru a absorbi șocul de contact în timpul curățării resturilor de sudură.
- » Un capăt este o daltă plată, iar celălalt capăt este o daltă conică pentru a ajunge în locuri înguste. Folosit pentru îndepărtarea zgurii și a reziduurilor de sudură.

COD	TRĂSĂTURI	BUC
RHT0804100050	18 OZ (500 Gr)	6/48

CIOCAN PIETRĂ



50-58
HRC

DIN
6475



- » Forjat într-o structură din oțel, previne căderea capului
- » Perfect echilibrat pentru a oferi lovituri puternice și leagăn ușor
- » Mănerul ergonomic poate absorbi șocurile și vibrațiile pentru a obține o atingere confortabilă și pentru a reduce oboseala mâinii

COD	TRĂSĂTURI	BUC
RHT0805100300	3.0 LB (1.36 Kg)	6/12

TOPOR FORJAT UNITAR MANER FIBRA



50-58
HRC

DIN
5131



- » Forjat și fabricat dintr-o singură bucată de oțel solid pentru o utilizare durabilă și de lungă durată.
- » Poate fi folosit perfect pentru tocat bușteni, copaci mici și crengi sau pentru a despică lemne de foc și aprindere.
- » Măner din fibră de sticlă cu absorbție a șocurilor, care va reduce solicitarea mâinii, rezistă la alunecare și oferă confort

COD	TRĂSĂTURI	BUC
RHT0808100020	20 OZ (567 Gr)	6/24

TOPOR CU MĂNER FIBRĂ STICLĂ



50-58
HRC

DIN
5131



- » Lama din oțel carbon tratat termic asigură despicare netedă, ascuțită și rapidă și rămâne ascuțită mult timp.
- » Poate fi folosit perfect pentru tocat bușteni, copaci mici și crengi sau pentru a despică lemne de foc și aprindere.
- » Măner din fibră de sticlă cu absorbție a șocurilor, care va reduce solicitarea mâinii, rezistă la alunecare și oferă confort

COD	TRĂSĂTURI	BUC
RHT0808110150	1500 Gr	12





GEANTĂ SCULE

600D
POLYESTER
14"



COD	TRĂȘĂTURI	BUC
RHT1906100001	34*22*25 cm	1/25

TEACĂ BURGHIU

600D
POLYESTER



COD	TRĂȘĂTURI	BUC
RHT1906130001	56*16 cm	1/50

CENTURĂ SCULE

600D
POLYESTER



COD	TRĂȘĂTURI	BUC
RHT1906120001	25*15 cm	1/100

CENTURĂ SCULE

600D
POLYESTER



COD	TRĂȘĂTURI	BUC
RHT1906110001	13*23 cm	1/50





CUTIE DE INSTRUMENTE CU ROȚI



COD	TRĂȘĂTURI	BUC
OTCK028	380 x 595 x 420MM	1/2

CUTIE DE UNELTE ECO SCULE NEGRA



COD	TRĂȘĂTURI	BUC
OTCKP028	380 x 595 x 420MM	1/2

CUTIE DE SCULE PORTABILĂ



COD	TRĂȘĂTURI	BUC
OTYN015	15"	1/6
OTYN018	18"	1/6

CUTIE DE INSTRUMENTE JUMBO DIN PLASTIC PRINS METAL



COD	TRĂȘĂTURI	BUC
OTCM113	13"	1/6
OTCM116	16"	1/6
OTCM119	19"	1/6
OTCM122	22"	1/2

CUTIE DE SCULE DIN PLASTIC PRINS METAL



COD	TRĂȘĂTURI	BUC
OTCM013	13"	1/6
OTCM016	16"	1/6
OTCM019	19"	1/6
OTCM022	22"	1/4



CUTIE DE SCULE CU PRINDERE DIN METAL



COD	TRĂȘĂTURI	BUC
OTCMG13	13"	1/6
OTCMG16	16"	1/8
OTCMG19	19"	1/8
OTCMG22	22"	1/6

CUTIE DE INSTRUMENTE PRINDERE DIN PLASTIC



COD	TRĂȘĂTURI	BUC
OTCMGP13	13"	1/6
OTCMGP16	16"	1/8
OTCMGP19	19"	1/8
OTCMGP22	22"	1/6

CUTIE CLASICĂ DE INSTRUMENTE DIN PLASTIC



COD	TRĂȘĂTURI	BUC
OTC0013	13"	1/6
OTC0016	16"	1/6
OTC0018	18"	1/6
OTC0021	21"	1/6

CUTIE CLASICĂ DE INSTRUMENTE DIN PLASTIC



COD	TRĂȘĂTURI	BUC
OTCR017	17"	1/6
OTCR020	20"	1/6

SPATE CUTIE CLASICĂ DE INSTRUMENTE DIN PLASTIC



COD	TRĂȘĂTURI	BUC
OTCSR13	13"	1/6
OTCSR16	16"	1/6
OTCSR18	18"	1/6
OTCSR21	21"	1/6

SPATE CUTIE CLASICĂ DE INSTRUMENTE DIN PLASTIC



COD	TRĂȘĂTURI	BUC
OTCOR13	13"	1/6
OTCOR16	16"	1/6
OTCOR18	18"	1/6
OTCOR21	21"	1/6



CUTIE DE INSTRUMENTE SERTARE ORGANIZATOARE



COD	TRĂȘĂTURI	BUC
OTR017	17"	6
OTR021	21"	6

CUTIE DE INSTRUMENTE SERTAR ORGANIZATOR PORTABIL



COD	TRĂȘĂTURI	BUC
OTRL017	17"	6
OTRL021	21"	6

CUTIE DE INSTRUMENTE SERTARE CU CAPAC PLAT



COD	TRĂȘĂTURI	BUC
OTCRS017	17"	6
OTCRS021	21"	6

CUTIE DE INSTRUMENTE ECO NEAGRĂ



COD	TRĂȘĂTURI	BUC
OTCET12	12"	6
OTCET16	16"	6

CUTIE DE INSTRUMENTE ECO TRANSPARENTĂ



COD	TRĂȘĂTURI	BUC
OTCST12	12" Transparent	6
OTCST16	16" Transparent	6

ORGANIZATOR



COD	TRĂȘĂTURI	BUC
OTK0560	Duplex	24



ORGANIZATOR CLASIC



COD	TRĂȘĂTURI	BUC
CNSORG9	230x150x33 mm	24
CNSORG11	276x203x42 mm	24
CNSORG13	324x247x51 mm	12

ORGANIZATOR



COD	TRĂȘĂTURI	BUC
OTK0005	5"	36
OTK0007	7"	36
OTK0010	10"	24
OTK0013	13"	12
OTK0018	18"	12
OTK0024	24"	6

TRANSPALET



2500 KG

Capacitate De Ridicare	2500 Kg
Min. Înălțimea Furcii	85mm
Max. Înălțimea Furcii	200mm
Roata De Direcție	180x50mm
Roțile De Încărcare	80x70mm
Lungimea Furcii	1150cm
Latimea Furcii De La Exterior Spre Exterior	550mm
Greutate	60 Kg

COD	TRĂȘĂTURI	BUC
RHT1705100025	2500 KG Capacitate de incarcare	6
RHT1706100001	2 buc roți mari, 4 buc roți mici, 6 buc Rulment roata	1



CĂRUCIOR DE MÂNĂ PLIABIL DIN ALUMINIU

- » Designul corpului din aluminiu, structura usoara si ergonomica, ofera o utilizare usoara
- » Design pliabil și care poate economisi spațiu
- » Nu vă expune la sunete deranjante datorită structurii sale fără sunet

MĂSURAȚI CÂND ESTE PLIAT: 5.5*39*70CM

MĂSURAȚI CÂND ESTE DESFĂȘAT: 39*38*98.5CM

75 KG

COD	TRĂȘĂTURI	BUC
RHT1704100075	75 KG Capacitate de incarcare	6

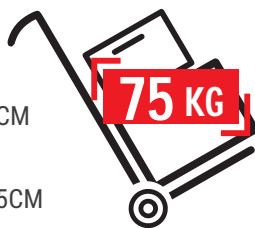



SCARĂ



COD	TRĂȘĂTURI	BUC
MR03S	3+1 PASI	1
MR04S	4+1 PASI	1
MR05S	5+1 PASI	1
MR06S	6+1 PASI	1
MR07S	7+1 PASI	1
MR08S	8+1 PASI	1
MR09S	9+1 PASI	1



RQDEX

SCARĂ



COD	TRĂȘĂTURI	BUC
MR03R	3+1 PASI	1
MR04R	4+1 PASI	1
MR05R	5+1 PASI	1
MR06R	6+1 PASI	1
MR07R	7+1 PASI	1
MR08R	8+1 PASI	1
MR09R	9+1 PASI	1



RQDEX

SCARĂ



COD	TRĂȘĂTURI	BUC
MR03Y	3+1 PASI	1
MR04Y	4+1 PASI	1
MR05Y	5+1 PASI	1
MR06Y	6+1 PASI	1
MR07Y	7+1 PASI	1



ORIENT



SCARĂ

RQDEX



COD	TRĂȘĂTURI	BUC
MR602T	2 PASI	4
MR603T	3 PASI	4
MR604T	4 PASI	4

SCARĂ

RQDEX



COD	TRĂȘĂTURI	BUC
MR502T	2 PASI	4
MR503T	3 PASI	4
MR504T	4 PASI	4

SCARĂ

ORIENT



COD	TRĂȘĂTURI	BUC
MR602	2 PASI	4
MR603	3 PASI	4
MR604	4 PASI	4
MR605	5 PASI	4



SCARĂ



COD	TRĂȘĂTURI	MARCA	BUC
RHT1702100403	4 Folds 3 Step, 3,70m	RQDEX	1
RHT1702100404	4 Folds 4 Step, 4,73m	RQDEX	1
RHT1702100405	4 Folds 5 Step, 5,73m	RQDEX	1
MR573	4 PLURI 5 PASI, 5,73M	ORIENT	1
RHT1702100406	4 Folds 6 Step, 6,73m	RQDEX	1
MR673	4 PLURI 6 PASI, 6,73M	ORIENT	1

SCARĂ

ORIENT



COD	TRĂȘĂTURI	BUC
MR113	2 x 13 PASI	1
MR114	2 x 14 PASI	1
MR115	2 x 15 PASI	1

UNELTE DE MÂNĂ PROFESIONALE



www.rodextools.com

   **RODEXTOOLS**



MATERIALE DE MARKETING



PENTRU MAI MULTE INFORMAȚII
DESPRE PRODUSELE NOASTRE
PUTEȚI VIZITA SITE-UL NOSTRU



www.rodextools.com



UNELTE DE MÂNĂ ORIENT



ORIENT



FOARFECA BULOANE

HRC 40-50

CAUCIUC MÄNER

Cr-MO STEEL

Ergonomic MÄNER

COD	CARACTERISTICI	
MKD18	18", 10 mm	1/10
MKD24	24", 12 mm	1/10
MKD30	30", 14 mm	1/5
MKD36	36", 16 mm	1/5
MKD42	42", 18 mm	1/3

FOARFECA VIE

Ergonomic MÄNER

PVC MÄNER

COD	CARACTERISTICI	
MK08	8" (200 mm)	6/60
MK10	10" (250 mm)	6/48

FOARFECA POMI

PVC MÄNER

fibra de sticla

COD	CARACTERISTICI	
MK115	21" (550 mm)	1/12

FOARFECA GARD VIU

PVC MÄNER

fibra de sticla

COD	CARACTERISTICI	
MK117	10" (250 mm)	1/12

ORIENT

CUTTER CORP ALUMINIU

18MM

0.4MM

COD	CARACTERISTICI	
MAK117	CORP DE ALUMINIUM	24/192

CUTIT UTILITATE PROFESIONAL

18MM

0.4MM

COD	CARACTERISTICI	
MAK119	CORP DE PLASTIC	24/192

CUTTER CORP PLASTIC

18MM

0.4MM

COD	CARACTERISTICI	
MAK119S	CORP DE PLASTIC	50/400



PISTOL APLICARE SPUMA DIN PLASTIC



COD	CARACTERISTICI	
XFG04	PISTOL CU SPUMA	20

PISTOL APLICARE SPUMA DIN TEFLON



COD	CARACTERISTICI	
XFG06	PISTOL CU SPUMA	24

PISTOL SILICON CORP PVC

CORP PVC



COD	CARACTERISTICI	
AKT24S	CORP PVC	55

PISTOL PROFESIONAL PENTRU SILICON

CORP METAL



COD	CARACTERISTICI	
AKT22Y	CORP METAL	25

PISTOL CHIMIC EPOXIDIC

CORP METAL



COD	CARACTERISTICI	
AKT19Y	CORP METAL	25

PISTUL SILICON ECONOMIC

TRANSPARENT



COD	CARACTERISTICI	
AKT12E	LUNG 15", 600ml	20



SPACLU OTEL MANER PLASTIC

COD	CARACTERISTICI	
ISP045PT	Smart Spatula 45cm - inoxidabil	15
ISP060PT	Smart Spatula 60cm - inoxidabil	15
ISP080PT	Smart Spatula 80cm - inoxidabil	15
ISP100PT	Smart Spatula 100cm - inoxidabil	15
ISP120PT	Smart Spatula 120cm - inoxidabil	15
ISP140PT	Smart Spatula 140cm - inoxidabil	15
ISP160PT	Smart Spatula 160cm - inoxidabil	15
ISP180PT	Smart Spatula 180cm - inoxidabil	15

INOXIDABIL



SPACLU OTEL MANER PLASTIC NEGRU

INOXIDABIL



COD	CARACTERISTICI	
ISPP045PT	45cm - inoxidabil	15
ISPP060PT	60cm - inoxidabil	15
ISPP080PT	80cm - inoxidabil	15
ISPP100PT	100cm - inoxidabil	15
ISPP120PT	120cm - inoxidabil	15



MISTRIE DE ZIDAR

INOXIDABIL



COD	CARACTERISTICI	
YB118T	18 cm	15

MISTRIE DE TENCUIALA



COD	CARACTERISTICI	
YB018T	Mistrie De Tencuiala 18 Cm	12
YB020T	Mistrie De Tencuiala 20cm	12
YB022T	Mistrie De Tencuiala 22 Cm	12
YB024T	Mistrie De Tencuiala 24 Cm	12



INOXIDABIL



TOUCH MISTRIE PENTRU TENGUALĂ

INOXIDABIL



COD	CARACTERISTICI	
YB01030PT	Măner deschis 30 cm rezistentă la rugină	15
YB01035PT	Măner deschis 35 cm rezistentă la rugină	15
YB01040PT	Măner deschis 40 cm rezistentă la rugină	15

MISTRIE INTELIGENTĂ PENTRU IPSOS

INOXIDABIL



COD	CARACTERISTICI	
YB02030PT	Mistrie inteligentă pentru ipsos 30 cm rezistentă la rugină	15
YB02035PT	Mistrie inteligentă pentru ipsos 35 cm rezistentă la rugină	15
YB02040PT	Mistrie inteligentă pentru ipsos 40 cm rezistentă la rugină	15

MĂNER DESCHIS LA ATINGERE

INOXIDABIL



8x8 FILETAT

COD	CARACTERISTICI	
YB01130PT	Mistrie femelă 8 x 8 mm 30 cm rezistentă la rugină	15
YB01135PT	Mistrie femelă 8 x 8 mm 35 cm rezistentă la rugină	15
YB01140PT	Mistrie femelă 8 x 8 mm 40 cm rezistentă la rugină	15

SMART / CERAMIC MISTRIE

INOXIDABIL



8x8 FILETAT

COD	CARACTERISTICI	
YB02130PT	Ceramic Mistrie 8 x 8 mm Filetat 30 cm rezistent la rugină	15
YB02135PT	Ceramic Mistrie 8 x 8 mm Filetat 35 cm rezistent la rugină	15
YB02140PT	Ceramic Mistrie 8 x 8 mm Filetat 40 cm rezistent la rugină	15
YBE0130PT	Mistrie cu efect /Touch Măner deschis la atingere 30 cm rezistentă la rugină	15

DRISCA BURETE ALB



COD	CARACTERISTICI	
YBF1529T	15 x 29 CM	12

DRISCA BURETE PORTOCALIU



COD	CARACTERISTICI	
YBF148T	14 x 28 CM	12



DRISCA CAUCIUC / MODEL LUNG



COD	CARACTERISTICI	
YBF1138T	11,5 x 38,5 CM	12

DRISCA CAUCIUC / MODEL SCURT



COD	CARACTERISTICI	
YBF1128T	11,5 x 28 CM	12

DRISCA ABS



COD	CARACTERISTICI	
YBF1227T	12,5 x 27,5 CM	12

ȘLEFIRE CAUCIUC



COD	CARACTERISTICI	
ZIM35T	9 x 22,5 CM	12

SUPORT SMIRGHEL



COD	CARACTERISTICI	
ZIM40T	9 x 22,5 CM	12

SET DE PATRU SPATULE AUTO

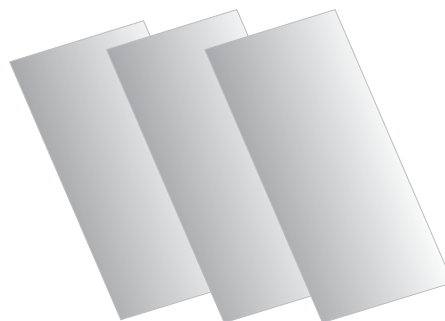

COD	CARACTERISTICI	
ISPS104T	5-8-10-12 CM	12



PERIE DE SĂRMĂ



COD	CARACTERISTICI	
FR6A	6", Wooden Handle	240
FR6P	6", Plastic Handle	240

FURTUN AER DREPT TIP EURO



COD	CARACTERISTICI	
HSPC215EU	8 Bar 10m x 8mm x 5mm	60
HSPC220EU	8 Bar 15m x 8mm x 5mm	50
HSPC225EU	8 Bar 20m x 8mm x 5mm	40

FURTUN AER SPIRALAT TIP EURO



COD	CARACTERISTICI	
HSPC110EU	8 Bar 10m x 8mm x 5mm	50
HSPC115EU	8 Bar 15m x 8mm x 5mm	40
HSPC120EU	8 Bar 20m x 8mm x 5mm	25

ROABĂ



ROATA PENTRU ROABA

COD	CARACTERISTICI	
WBS01YTH	350-7 (PNEU.) 0,80MM METAL	5
WBS02YTH	350-8 (PNEU.) 0,80MM METAL	5
WBS03YTH	400-8 (PNEU.) 1,20MM METAL	4

COD	CARACTERISTICI	
WBS04	130 kg Load Capacity, 11 kg Product Weight	5
WBS04H	Verde Wheel Barrow 070 Mm	5
WBS08H	Galvanize Wheel Barrow 1 Mm	5

ROABĂ



COD	CARACTERISTICI	
WBL25	250 kg	1

TIJĂ METALICĂ FIXĂ STEA



COD	CARACTERISTICI	
BRB3420	2,5m	50
BRB3425	2,5m	50
BRB3430	3m	50
BRB3435	3,5m	50
BRB3520	2m	50
BRB3530	3m	50
BRB3540	4m	25

TIJĂ METALICĂ EXTENSIBILĂ STEA



COD	CARACTERISTICI	
BRB3520T	200 CM	6
BRB3530T	300 CM	6
BRB3540T	400 CM	6
BRB3612T	TIJĂ METALICĂ FIXĂ STEA 120 CM	10



PERIE ROLLER



COD	CARACTERISTICI	
BRB0320	8"	60
BRB0323	9"	60
BRB0325	10"	60

RULOU ACRYL ALB DUNGI GALBENE



COD	CARACTERISTICI	
BRB0118	7"	60
BRB0120	8"	60
BRB0123	9"	60
BRB0125	10"	60

RULOU ACRYL DUNGI ALBASTRE SI VERZI



COD	CARACTERISTICI	
BRB0218	7"	60
BRB0220	8"	60
BRB0223	9"	60
BRB0225	10"	60

PERIE ROLLER



COD	CARACTERISTICI	
BRB0520	8"	60
BRB0523	9"	60
BRB0525	10"	60

PERIE ROLLER



COD	CARACTERISTICI	
BRB0418	7"	60
BRB0420	8"	60
BRB0425	10"	60

RULOU ACRYL VERDE



COD	CARACTERISTICI	
BRB0615	6"	60
BRB0618	7"	60
BRB0620	8"	60
BRB0625	10"	60

PERIE ROLLER VELVET



COD	CARACTERISTICI	
BRB0710	4"	60
BRB0715	6"	60
BRB0718	7"	60
BRB0720	8"	60
BRB0723	9"	60
BRB0725	10"	60

**RULOU ACRYL 10 CM
MANER LUNG**



COD	CARACTERISTICI	
RE010	4" Ethylene Roller Brush With 18" Handle	100

PENSULA VOPSEA MANER PLASTIC ALB



COD	CARACTERISTICI	
RBW01	1"	12/1200
RBW02	2"	12/600
RBW03	3"	12/360
RBW15	1.5"	12/600
RBW25	2.5"	12/480



TRAFLET PENTRU CALORIFER 10CM (MÂNER DE CALITATE 1)



COD	CARACTERISTICI	
BFR010	10 cm, etilen	100

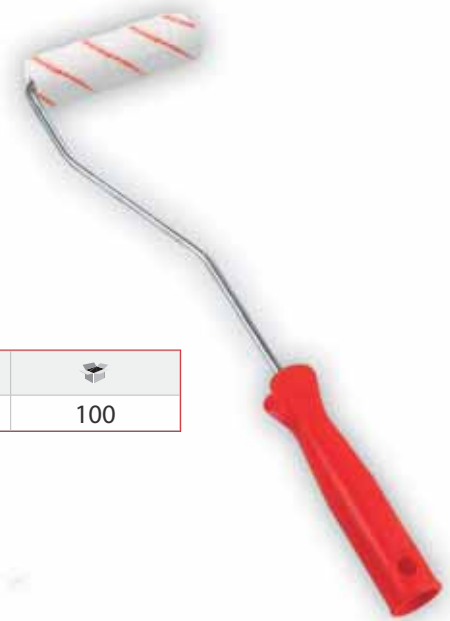

PERIE ROLLER INTERIOR SI EXTERIOR



COD	CARACTERISTICI	
BFR420	20 cm	25
BFR425	25 cm	25



REZERVA RULOU ACRYL



COD	CARACTERISTICI	
REH010	4" Ethylene	10/1000

PAINT TRAY



BRB3007-BRB3009

BRB3109-BRB3209-BRB3319

COD	CARACTERISTICI	
BRB3109	36 x 30 x 7 cm	50
BRB3209	37.5 x 29 x 7.5 cm	50
BRB3319	36.5 x 26.5 x 6 cm	50

ORIENT PELEERINA DE PLOAIE CULOARE ALBASTRU



COD	CARACTERISTICI	
RCPE101	PE, 0.02 MM	200

Bondit



www.bondit.com.tr





BANDĂ MASCARE

60°C



6 pachete

» Banda este rezistentă la apă și căldură (până la 60°C), se folosește în construcții, la mascarea cablurilor, împachetarea cutiilor, pentru obținerea muchiilor precise sau protejarea suprafețelor în timpul lucrărilor de vopsire.

COD	CARACTERISTICI	
BMA1225	12 mm x 25 mt.	144
BMA1825	18 mm x 25 mt.	96
BMA2425	24 mm x 25 mt.	72
BMA3625	36 mm x 25 mt.	48
BMA4825	48 mm x 25 mt.	36



FĂRĂ URME

UȘOR DE ÎNDEPĂRTAT

- » FLEXIBILĂ
- » FĂRĂ URME, UȘOR DE ÎNDEPĂRTAT



6 pachete



BANDĂ MASCARE



COD	CARACTERISTICI	
BNM1825	18 mm x 25 mt.	96
BNM2425	24 mm x 25 mt.	72
BNM3625	36 mm x 25 mt.	48
BNM4825	48 mm x 25 mt.	36
BNM4850Y	48 mm x 50 yds.	36



BONDIT BANDA CUTIE DIN CAUCIUC NATURAL



COD	CARACTERISTICI	
BNKA4540	45 mm x 100MT Transparentă	96
BNKA45100	45 mm x 100MT MARO	72
BNKA4541	45MM * 40 MT. AKFIX TRANSPAREN	96
BNKA45101	40 MT. AKFIX MARO	72

BANDĂ ADEZIVA

ORIENT



COD	CARACTERISTICI	
BNO4550Y	45 mm x 50 yds. Transparentă	90
BNO45100Y	45 mm x 100 yds. Transparentă	72
BNO45101Y	45 mm x 100 yds. Maro	72
BNO45200Y	45 mm x 200 yds. Transparentă	48
BNO45300Y	45 mm x 300 yds. Transparentă	36
BNO45400Y	45 mm x 400 yds. Transparentă	12

BANDĂ ADEZIVA

LINEX



COD	CARACTERISTICI	
BNL45130	45 mm x 30 Mt. Transparentă	96
BNL45131	45 mm x 30 mt. Maro	96



BANDĂ DUBLU ADEZIVĂ DIN ACRIL



COD	CARACTERISTICI	
BNV1802	18mm x 2 mt.	84
BNV2402	24mm x 2 mt.	72

BNV1005	10mm x 5 mt.	100
BNV1505	15mm x 5 mt.	70
BNV2005	20mm x 5 mt.	60
BNV2405	24mm x 5 mt.	44
BNV3005	30mm x 5 mt.	40
BNV4005	40mm x 5 mt.	30
BNV5005	50mm x 5 mt.	24

» **EXTRA PUTERNICĂ**
ADERENȚĂ PUTERNICĂ,
PUTERE MARE DE SUSȚINERE

» **APLICARE RAPIDĂ**

» **ADERENȚĂ PUTERNICĂ**

» **SOLUȚIE PRACTICĂ**

» **UTILIZARE DE LUNGĂ DURATĂ**

BANDA DUBLU ADEZIVA TRANSPARENTA



- » **TRANSPARENTĂ**
- » **APLICARE RAPIDĂ**
- » **REZISTENȚĂ RIDICATĂ LA APĂ ȘI UMIDITATE**
- » **REZISTENȚĂ LA TEMPERATURI RIDICATE**
- » **NU LASĂ URME**



COD	CARACTERISTICI	
BNS1225	12 mm x 25 mt.	90
BNS1425	14 mm x 25 mt.	78
BNS1825	18 mm x 25 mt.	60
BNS2425	24 mm x 25 mt.	48
BNS3625	36 mm x 25 mt.	30
BNS4825	48 mm x 25 mt.	24



BANDĂ DUBLU ADEZIVĂ PENTRU MONTAJ

1
KG
O SINGURĂ
BANDĂ DE 10 CM
POATE SUSȚINE
PÂNĂ LA 1 KG.



Este o bandă adezivă din acril, pe bază de spumă polietilenă și foarte puternică. Se poate utiliza atât în spații interioare, cât și exterioare. Este rezistentă la apă și alte condiții de umiditate. Are o durabilitate ridicată și se utilizează pentru fixarea materialelor precum metalul, sticla, plasticul, lemnul, etc.

COD	CARACTERISTICI	
BNMD2030	20 mm x 3 mt.	56

BANDĂ DUBLU ADEZIVĂ PENTRU MONTAJ

2
KG
O SINGURĂ
BANDĂ DE 10 CM
POATE SUSȚINE
PÂNĂ LA 2 KG.

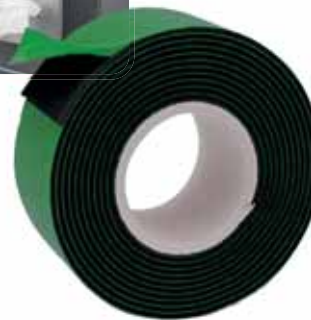

Este o bandă dublu adezivă pentru montaj, transparentă, pe bază de spumă acrilică. Este ideală pentru materiale precum sticlă sau plastic transparent. Este rezistentă la apă și la lumina UV. Are o putere de lipire foarte mare. Datorită structurii sale rezistente la umiditate, se poate utiliza la montarea obiectelor din mediile cu umiditate ridicată, precum băi și bucătării.

COD	CARACTERISTICI	
BNMD2015	20 mm x 1.5 mt.	120

BANDĂ DUBLU ADEZIVĂ PENTRU MONTAJ

1
KG
O SINGURĂ
BANDĂ DE 10 CM
POATE SUSȚINE
PÂNĂ LA 1 KG.

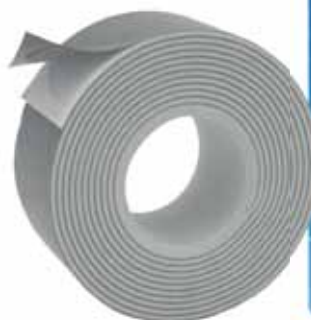
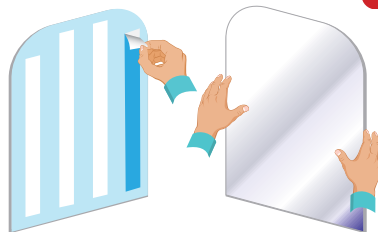

Este o bandă dublu adezivă pentru montaj, transparentă, pe bază de spumă acrilică. Este ideală pentru materiale precum sticlă sau plastic transparent. Este rezistentă la apă și la lumina UV. Are o putere de lipire foarte mare. Datorită structurii sale rezistente la umiditate, se poate utiliza la montarea obiectelor din mediile cu umiditate ridicată, precum băi și bucătării.

COD	CARACTERISTICI	
BN01010219	19 mm x 2 mt.	72



BANDĂ DUBLU ADEZIVĂ PE SUPORT DE SPUMĂ EVA

Bondit

» EXTRA PUTERNICĂ ADERENȚĂ PUTERNICĂ, PUTERE MARE DE SUSȚINERE

- » Aderență puternică
- Durabilitate mare
- Rezistență la toate condițiile meteorologice
- Aplicare ușoară
- Datorită structurii sale flexibile, ia rapid forma dorită



COD	CARACTERISTICI	
BNF10	10 mm x 10 mt.	270
BNF15	15 mm x 10 mt.	180
BNF20	20 mm x 10 mt.	135
BNF25	25 mm x 10 mt.	108
BNF30	30 mm x 10 mt.	90
BNF40	40 mm x 10 mt.	72
BNF50	50 mm x 10 mt.	54



BANDĂ DUBLU ADEZIVĂ PE SUPORT DE SPUMĂ EVA

» EXTRA PUTERNICĂ ADERENȚĂ PUTERNICĂ, PUTERE MARE DE SUSȚINERE

- » Caracteristică adeziv puternică
- Super Durabil
- Rezistent la orice intemperii
- Aplicație practică
la rapid forma dorită
- Datorită structurii sale elastice



COD	CARACTERISTICI	
BNFL10	10 mm x 5 mt.	270
BNFL15	15 mm x 5 mt.	180
BNFL20	20 mm x 5 mt.	135
BNFL25	25 mm x 5 mt.	108
BNFL30	30 mm x 5 mt.	90
BNFL40	40 mm x 5 mt.	72
BNFL50	50 mm x 5 mt.	54





BANDĂ DUBLU ADEZIVĂ SPUMĂ

» EXTRA PUTERNICĂ ADERENȚĂ PUTERNICĂ, PUTERE MARE DE SUSTINERE

- » Aderență puternică
- Durabilitate mare
- Rezistentă la toate condițiile meteorologice
- Aplicare ușoară
- Datorită structurii sale flexibile, ia rapid forma dorită



COD	CARACTERISTICI	
BND1802	18 mm x 2 mt.	288/24
BND2402	24 mm x 2 mt.	216/18

BANDĂ DUBLU ADEZIVĂ SPUMĂ - HAVANA

» UZ INDUSTRIAL INDUSTRIA MOBILEI, INDUSTRIA AUTO, INDUSTRIA MEDICALĂ

- »» APLICARE RAPIDĂ
- »» ADERENȚĂ PUTERNICĂ
- »» SOLUȚIE PRACTICĂ



COD	CARACTERISTICI	
BND1825	18 mm x 25 mt.	32
BND2425	24 mm x 25 mt.	24
BND3625	36 mm x 25 mt.	16
BND4825	48 mm x 25 mt.	12

BANDĂ ADEZIVĂ PENTRU FIXAREA COVOARELOR



- » ANTIADERENTĂ
- » UȘOR DE RUPT
- » NU LASĂ URME
- » Reprezintă soluția ideală pentru a preveni alunecarea covoarelor și pentru a fixa marginile covoarelor acasă sau la locul de muncă.

- * Ușor de aplicat, nu necesită experiență.
- * Îndepărtare fără urme.
- * Fixare cu ușurință pe suprafețe precum pardoseli laminate, PVC, gresie, ceramică.
- * Durabilitate mare.



COD	CARACTERISTICI	
BND01040550	50 mm x 5 mt.	50

BANDĂ ADEZIVĂ DIN ALUMINIU



- » Bandă adezivă compusă din adeziv acrilic.
- » Ideală pentru izolarea conductelor de ventilație de înaltă presiune, realizate din aliaje metalice.
- » Datorită întăriturii, este foarte rezistentă la tensiuni înalte.

COD	CARACTERISTICI	
BNAL4815	48 mm x 15 mt. Întărită	60
BNAL4825	48 mm x 25 mt. Întărită	60

BNAL7215	72 mm x 15 mt. Întărită	36
BNAL7225	72 mm x 25 mt. Întărită	36

BANDĂ ADEZIVĂ DIN ALUMINIU



- » Bandă adezivă compusă din adeziv acrilic.
- » Ideală pentru izolarea conductelor de ventilație de înaltă presiune, realizate din aliaje metalice.
- » Utilizată în domeniile unde este necesară de umiditate.

COD	CARACTERISTICI	
BNA4520	45 mm x 20 mt.	96
BNA4525	45 mm x 25 mt.	60
BNA4825	48mm x 25 mt.	60
BNA4815	48mm x 15 mt.	60

BNA7215	72 mm x 15 mt.	36
BNA7225	72 mm x 25 mt.	36



BANDĂ ADEZIVĂ ANTIALUNECARE PENTRU SCĂRI



- » ADERENȚĂ PUTERNICĂ
- » Rezistență ridicată la apă, ulei, grăsimi, raze UV și produse de curățare.
- » Se poate utiliza cu ușurință pe suprafețe din marmură, granit, ceramică, porțelan, beton.
- » Este produsă în conformitate cu Regulamentul privind siguranța muncii.



COD	CARACTERISTICI	
BNMK2505	Negru , 25mm x 5mt.	42
BNMK2510	Negru , 25mm x 10mt.	30
BNMK2515	Negru , 25mm x 15mt.	24
BNMK5005	Negru , 50mm x 5mt.	21
BNMK5010	Negru , 50mm x 10mt.	15
BNMK5015	Negru , 50mm x 15mt.	12
BNMK2515T	Transparent , 25mm x 15mt.	24
BNMK5015T	Transparent , 50mm x 15mt.	12
BNMK2515S	Galben-Negru , 25mm x 15mt.	24
BNMK5015S	Galben-Negru , 50mm x 15mt.	12
BNMK2515F	Reflectorizant , 25mm x 15mt.	24
BNMK5015F	Reflectorizant , 50mm x 15mt.	12



BANDĂ ANTIALUNECARE SUPRAFEȚE UMEDE



- » Banda antialunecare pentru suprafețele umede este ușor de aplicat, durabilă și are o rezistență ridicată la detergenți, șampoane și alți agenți de curățare. Nu contribuie la formarea mușgaiului sau a fungilor. Este ideală pentru suprafețele ude, băi, căzi, cabine de duș, piscine sau săli de sport.



COD	CARACTERISTICI	
BND01031920	50 mm x 5 mt.	100

BANDĂ ADEZIVĂ PLĂCUȚE DE ÎNMATRICULARE



- » **Fără găurire și înșurubare.**
Banda este rezistentă la apa sub presiune, ploaie, noroi, umiditate, temperaturi foarte ridicate sau foarte scăzute. Se poate folosi în siguranță.

Mai întâi, curățați și uscați plăcuța și suprafața pe care o aplicați. După ce o lipiți, continuați să aplicați presiune cu mâna. Banda se lipește instantaneu, nu este nevoie să așteptați să se usuce.



COD	CARACTERISTICI	
BND01069530	95 mm x 30 mm	100



BANDĂ ETANȘARE

REZISTENT LA APĂ



ADERENȚĂ PUTERNICĂ

APLICARE LA CALD



» ADERENȚĂ EXCELENȚĂ, IMPERMEABILĂ

Banda este autoadezivă, rezistentă la apă, nu își schimbă culoarea și nu contribuie la formarea mușgaiului și a fungilor. Este moale și ușor de aplicat.

COD	CARACTERISTICI	
BND01050322	22mm x 3.35mt x 1.2mm	36
BND01050338	38mm x 3.35mt, 1.1mm	24

BANDĂ ETANȘARE

REZISTENT LA APĂ

ADERENȚĂ PUTERNICĂ

APLICARE LA CALD



» ADERENȚĂ PUTERNICĂ, DURABILITATE MARE

Ideală pentru etanșarea în băi, de-a lungul căzilor de baie, cabinelor de duș, chiuvetelor și în bucătării. Nu se pătează, aspect curat. Este rezistentă la produsele de curățare.



Ambalaj Blister

COD	CARACTERISTICI	
BND33522	22mm x 3.35mt x 1.2mm	60
BND33538	38mm x 3.35mt, 1.1mm	40



BANDĂ DE ETANȘARE ȘI REPARARE ACOPERIȘ



» Rezistentă la apă, temperaturi ridicate și uzură.

Multistratificată

Structura sa puternică își păstrează flexibilitatea și aderența în timp.

Ideală pentru etanșarea acoperișurilor, copertinelor, jgheburilor, accesoriilor exterioare, rulotelor, conductelor sanitare și din PVC, îmbinărilor și tubulaturilor de aerisire.

COD	CARACTERISTICI	
BNDC205	50MM X 2M	96
BNDC207	70MM X 2M	48
BNDC210	100MM X 2M	48

BANDĂ FLEXIBILĂ (ULTRA REZISTENTĂ)

Bondit



Banda este ultra rezistentă, are o putere de lipire foarte mare și o structură impermeabilă. Creează o barieră care blochează instantaneu apa, aerul și umezeala.

COD	CARACTERISTICI	
BND10150	100MM X 1.5M	100

BANDĂ FLEXIBILĂ (ULTRA REZISTENTĂ)

LINEX



Banda are o rezistență ridicată, este cauciuată, rezistentă la apă și poate lipi, etanșa și repara majoritatea tipurilor de suprafețe. Se poate utiliza atât în mediile calde, cât și reci, pe suprafețe uscate sau umede.

COD	CARACTERISTICI	
LNx10150	100MM X 1.5M	100



PLASTURE AUTOADEZIV REZISTENT LA APĂ



COD	CARACTERISTICI	
BND01021015	10x15cm	100

» Ideal pentru repararea acoperişurilor, a depozitelor sau a conductelor. Se poate folosi pentru materiale precum metal, lemn, ceramică, fibră de sticlă, beton, azbociment, sticlă, acril.

Cea mai importantă caracteristică este aderența ridicată. Se lipește instantaneu și este utilizată pentru a etanșa și preveni scurgerile. Este ușor de aplicat și nu necesită experiență. Datorită adezivului puternic, oferă o aderență ridicată.



BANDĂ ADEZIVĂ TEXTILĂ DE UZ GENERAL



COD	CARACTERISTICI	
BNC191	48mm x 10mt. Gri	96
BNC192	48 mm x 10 mt. Negru	96
BNC194	48 mm x 40 mt. Gri	48
BNC195	48 mm x 40 mt. Negru	48
BNC196	48 mm x 10 mt. Roșu	96
BNC197	48 mm x 10 mt. Galben	96
BNC198	48 mm x 10 mt. Verde	96
BNC199	48 mm x 10 mt. Albastru	96

» ADERENȚĂ RIDICATĂ ȘI PUTERE MARE DE IZOLARE

- » Banda Bondit de reparare și izolare este ideală pentru balotarea, ermetizarea și protejarea diferitelor materiale. Este ușor de rupt cu mâna.
- » Este rezistentă la condițiile meteorologice exterioare și la razele UV. Este acoperită cu polietilenă. Nu conține dizolvant.
- » Aplicarea se face cu o singură mișcare.
- » Aderă cu ușurință pe orice suprafață. Ideală pentru bricolaj, reparații, fixare, ambalare, întărire, etc.





BANDĂ DELIMITARE CU DUNGI



- » Banda se utilizează atât la interior, cât și la exterior pentru orientare, delimitare și semnalizare.
- » Rezistentă, durabilă și viu colorată.

COD	CARACTERISTICI	
BNU301E	50 mm x 110 mt	24
BNU305E	50 mm x 250 mt	12

BANDĂ MARCARE PODEA



- » Este foarte rezistentă, ușor de aplicat și îndepărtat.
- » Rezistentă la traficul cu stivuitoare, nu se deteriorează și nu se rupe.
- » Poate fi îndepărtată fără a deteriora podeaua și fără a lăsa reziduuri. Ideală pentru marcarea coridoarelor, pasajelor, locurilor de depozitare, etc.

COD	CARACTERISTICI	
BNY5025	Galben - Negru	24
BNY5025K	Roșu - Alb	24
BNY5025R	Roșu	24

BANDĂ PENTRU LIPIRE FOLIE SOLAR



PUTERE DE ADERENȚĂ RIDICATĂ

Îndepărtare fără urme. Durabilitate mare. Rezistentă la apă și raze UV.

COD	CARACTERISTICI	
BNS5025	50mm 25 mt.	36
BNS10025	100mm 25 mt.	18
BNS15025	150mm 25 mt.	12

BONDIT BANDĂ PENTRU SUSPENDARE IMAGINI/TABLOURI



COD	CARACTERISTICI	
BNDF1964	6KG 4 SET	288



BANDĂ ADEZIVA CU CÂRLIG



Banda oferă o prindere mult mai puternică decât orice alt cârlig adeziv datorită sistemului de prindere detașabil și a suprafeței mari de aderență. Reprezintă o alternativă bună pentru prindere în șuruburi și cuie.

COD	CARACTERISTICI	
BND01089505	60x60 CU CÂRLIG	48

BANDĂ ADEZIVĂ MONTAJ (PREȚĂIATĂ)



Benzile au o rezistență ridicată la temperaturi mari și raze UV. Se pot folosi în locul cuielor și șuruburilor. Sunt ideale pentru montarea accesoriilor de baie și bucătărie, pentru montarea prizelor, ramelor sau a accesoriilor auto. Pot fi îndepărtate de pe suprafețe precum metal, plastic, gresie sau sticlă fără a lăsa urme. Sunt rezistente la apă, umiditate și aburi.

COD	CARACTERISTICI	
BND01079502	30x26MM PRE-CUT	12/48

PLASA PROTECȚIE INSECȚE PENTRU FERESTRE (INCLUDE BANDĂ VELCRO)



INCLUDE BANDĂ VELCRO DE 4M

- » PREVINTE INTRAREA MUȘTELOR, INSECȚELOR ȘI A DĂUNĂTORILOR.
- » SE POATE SPĂLA ȘI REFOLOSI.
- » SE MONTEAZĂ UȘOR ȘI REPREZINTĂ O SOLUȚIE PRACTICĂ.

COD	CARACTERISTICI	
BND01075125	75x125cm	24

PROTECȚIE DIN PĂSLĂ PENTRU MOBILĂ (FORMĂ PĂTRATĂ/ROTUNDĂ)



Protecția din păslă pentru mobilă se lipește pe picioarele mobilei dumneavoastră, precum mese, fotolii, scaune, măsuțe de cafea, previne apariția zgârieturilor și a zgometului cauzate de frecare. Datorită adezivului puternic, nu se dezipește și are o durabilitate mare.



COD	CARACTERISTICI	
BND01099520	20mm, 60 Bucăți, Negru, Oval	48
BND01099525	25mm, 40 Bucăți, Maro, Pătrat	48



PERIE ADEZIVĂ PENTRU ETANȘARE UȘI

PRODUS NOU

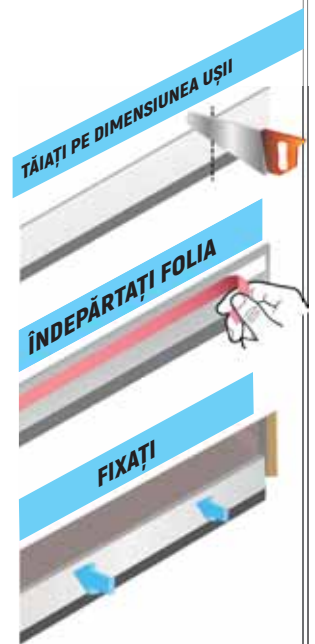
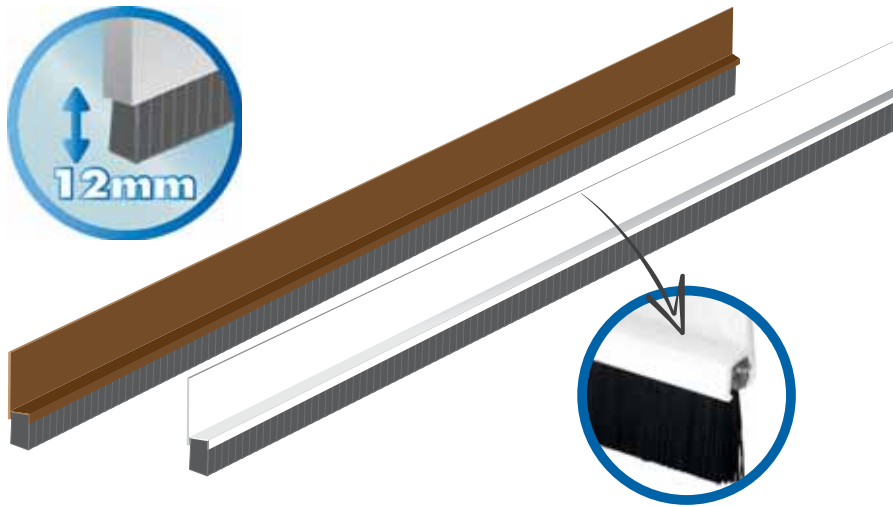
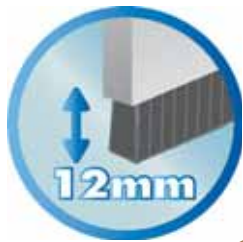

» PREVIN PĂTRUNDEREA CURENTULUI ȘI A PRAFULUI

Autoadezivă; se poate adapta după dimensiunea dorită. Ideală pentru economisirea energiei.

COD	CARACTERISTICI	
BND01010037B	100 x 3.7cm Alb	72
BND01010037K	100 x 3.7cm Maro	72



BANDĂ ETANȘARE

» Banda Bondit are o structură flexibilă, asigură etanșarea ușilor și a ferestrelor și împiedică pătrunderea vântului, a prafului și a dăunătorilor.

Datorită structurii sale din PVC, oferă aderență puternică. Este autoadezivă și ușor de aplicat. Ideală pentru sticlă, lemn, oțel, aluminiu, uși și ferestre din PVC.



COD	CARACTERISTICI	
BND01016025	60mm x 2.5mt, Transparent	50



BANDĂ IZOLARE ELECTRICĂ ȘI REPARARE CONDUCTE



» Banda este rezistentă la umiditate, rugină, uzură, mușcări, medii acide și alcaline. Este rezistentă la toate condițiile meteorologice.

» Banda este ideală pentru izolarea termică și fonică la asamblarea conductelor din cauciuc poliuretan.

COD	CARACTERISTICI	
BN4825	48mm x 25 Yard, Negru	60
BN4825G	48mm x 25 Yard, Gri	60

BANDĂ IZOLARE ELECTRICĂ

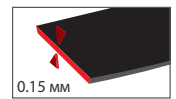

COD	CARACTERISTICI	
KE11B	19 mm x 10 mt	10/500
KE11M	19 mm x 10 mt	10/500
KE11W	19 mm x 10 mt	10/500
KE11YG	19 mm x 10 mt	10/500

BANDĂ DE ETANSARE A FIȘTELUI



COD	CARACTERISTICI	
BNT11	12MMx10M 0.25 GR/CM ³	1000
BNT21	12MMx40M 0.25 GR/CM ³	400

BANDĂ AUTOVULCANIZANTĂ DIN CAUCIUC



» Banda fuzibilă este un tip de bandă folosită în cazul tensiunilor joase (220-330 V), tensiunilor medii (34,5 kV) și a tensiunilor înalte (154 kV) și care formează chimic un înveliș pentru a ține materialul izolator pe cablurile electrice.

Este un tip de bandă cu auto-integrare, care poate fi utilizată pentru sistemele de antenă satelit și LNB.

COD	CARACTERISTICI	
BNS19	19MM*0,76MM*8M	100
BNS50	50MM*0,76MM*8M	100



GARNITURĂ DE ETANȘARE DIN CAUCIUC

» ADERENȚĂ PUTERNICĂ

DURABILITATE
CAUCIUC DE ÎNALTĂ CALITATE



» Autoadezivă Garnitură de cauciuc profil D pentru uși și ferestre. Se folosește ca garnitură dublă pentru profilul ușilor și ca garnitură simplă pentru profilul ferestrelor.

Asigură izolația termică și menține locuința caldă. Previne pătrunderea umidității.



COD	CARACTERISTICI	
BNP01E	9x6mm Alb, 38 mt	8 Role
BNP02E	9x6mm Maro, 38 mt	8 Role



REZISTENȚĂ
LA APĂ

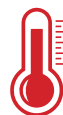

REZISTENȚĂ LA
TEMPERATURI
RIDICATE ȘI
SCĂZUTE

BANDĂ PENTRU ÎMBINARE RIGIPS



COD	CARACTERISTICI	
BN520	50 mm x 20 mt. Bondit	100
RHT2308100520	50 mm x 20 mt. Rodex	100
BN545	50 mm x 45 mt. Bondit	48
RHT2308100545	50 mm x 45 mt. Rodex	48
BN590	50 mm x 90 mt. Bondit	24
RHT2308100590	50 mm x 90 mt. Rodex	24

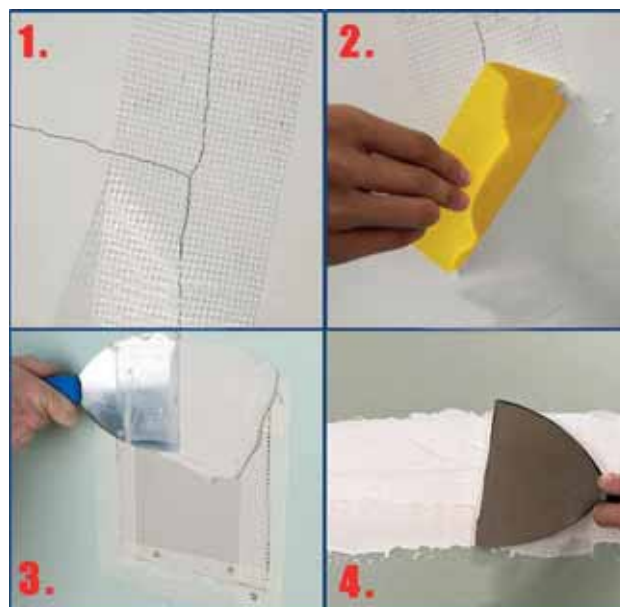

» Banda autoadezivă de armare rigips este fabricată din fibră de sticlă de înaltă calitate. Se utilizează la îmbinarea plăcilor de gips-carton, placarea pereților, la sistemele de plafoane suspendate.



FOLIE PROTECTIE

» Protejează mobila în timpul lucrărilor de renovare, curățenie și vopsire. Este rezistentă la apă, praf și este acoperită cu un plastic antiderapant. Este fabricată 100% din polietilenă, este transparentă, inodoră și se poate recicla.

Este practică și ușor de utilizat.



COD	CARACTERISTICI	
DB0405	4x5 = 20m ²	25
DB0408	4x7.5 = 30m ²	25



PALLET STRECH



COD	WEIGHT	
BNLS1713	Linex 17 Micron Pallet Stretch 1.3kg	6
BNLS1714	Linex 17 Micron Pallet Stretch 1.4kg	6
BNLS1720	Linex 17 Micron Pallet Stretch 2.0kg	6
BNLS2303	Linex Mini Pallet Stretch 0,315kg	6
BNLS2313	Linex 23 Micron Pallet Stretch 1.3kg	24
BNLS2324S	Linex 23 Micron Negru Pallet Strechth 2,4kg	6



HERLY PISTOL PULVERIZARE SETURI



COD	CARACTERISTICI	
HL1208	3/4"	50

HERLY PISTOL PULVERIZARE SETURI



COD	CARACTERISTICI	
HL1209	1/2"	50

HERLY PISTOL PULVERIZARE SETURI



COD	CARACTERISTICI	
HL1210	1/2"	50

HERLY PISTOL PULVERIZARE



COD	CARACTERISTICI	
HL1104	1/2" - 3/4"	50

HERLY PISTOL PULVERIZARE



COD	CARACTERISTICI	
HL1105	1/2" - 3/4"	50

HERLY PISTOL PULVERIZARE



COD	CARACTERISTICI	
HL1103	1/2" - 3/4"	50

HERLY PISTOL PULVERIZARE



COD	CARACTERISTICI	
HL1101	1/2" - 3/4"	200

HERLY PISTOL PULVERIZARE



COD	CARACTERISTICI	
HL1102	1/2" - 3/4"	60

HERLY CONECTOR FURTUN



COD	CARACTERISTICI	
HL1407	3/4"	250

HERLY CONECTOR FURTUN



COD	CARACTERISTICI	
HL1406	3/4"	250

HERLY CONECTOR TAP



COD	CARACTERISTICI	
HL1404	1/2" - 3/4"	200





FURTUNURI DE GRĂDINĂ ȘI ACCESORII

POMPA STROPIT MANUALA



COD	CARACTERISTICI	
FPS16G	16L, 2,5 KG	1

POMPA STROPIT MANUALA



COD	CARACTERISTICI	
FPS8C	8L	6
FPS5C	5L	6

POMPA STROPIT



COD	CARACTERISTICI	
FPS2C	2 LT	20

POMPA STROPIT



COD	CARACTERISTICI	
FPS1C	1L	30

PENTRU MAI MULTE INFORMAȚII
DESPRE PRODUSELE NOASTRE
PUTEȚI VIZITA SITE-UL NOSTRU



www.bondit.com.tr



NOTES



NOTES



A series of horizontal lines for writing, starting below the header and extending to the bottom of the page.

Pentru informații suplimentare despre produsele noastre, accesați site-ul web.

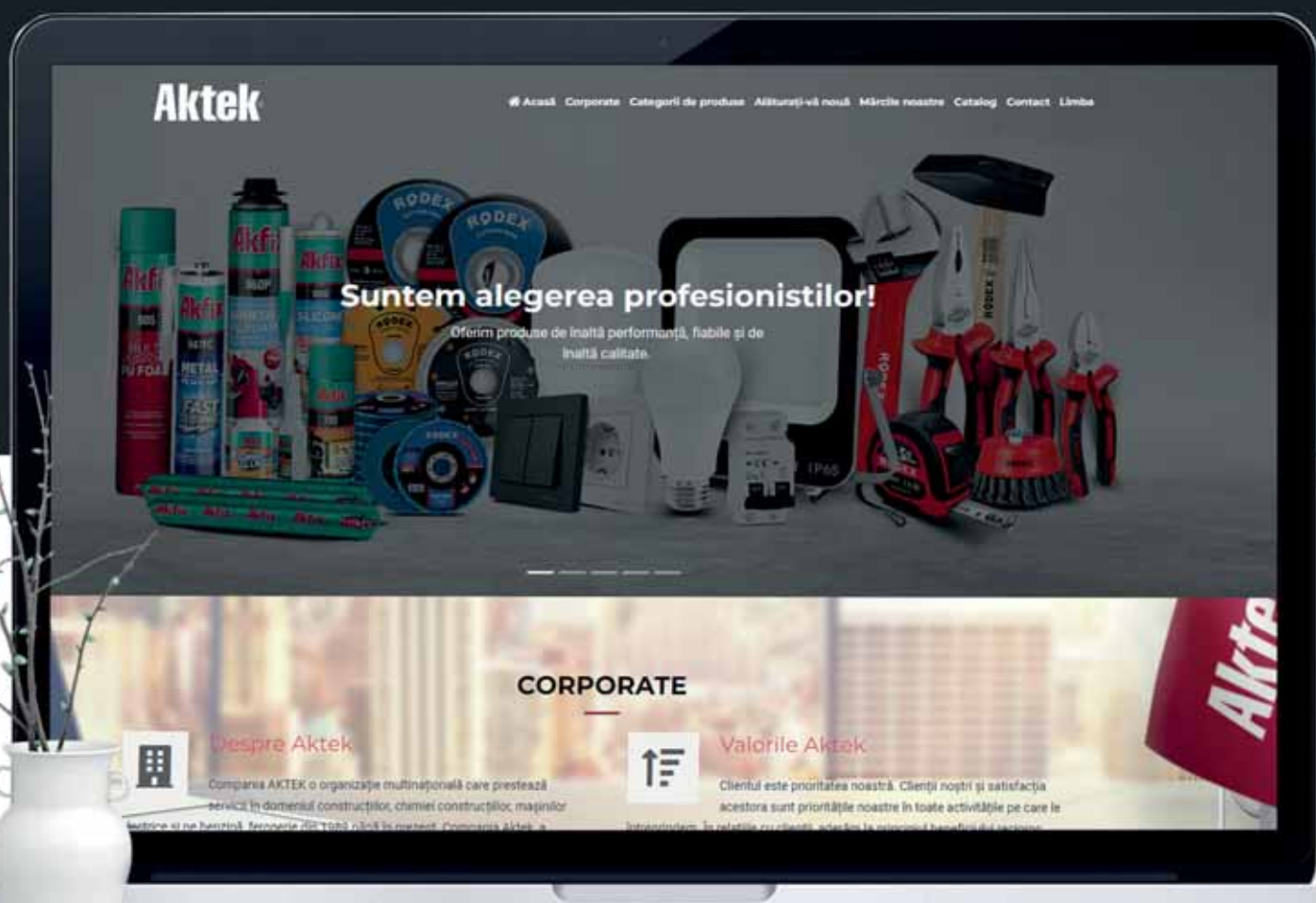

www.aktekltd.eu

Aktek

EUROPE SRL



-  Sos. Bucuresti- Urziceni, nr.34
Afumati, Jud. Ilfov
-  0 374 916 916 - 0 374 630 034
-  info@aktekltd.eu
-  www.aktekltd.eu